



ЗАРУБЕЖНОЕ ВОЕННОЕ ОБОЗРЕНИЕ



12. 1998

В НОМЕРЕ:

- * Перспективы развития основных боевых танков
 - * Формирование морально-психологического облика американского военнослужащего
 - * Разведывательное сообщество США
 - * Военно-морские силы стран Балтии
 - * Справочные данные. Происшествия в авиации за рубежом в 1997 году.
- Боевой состав ВМС США

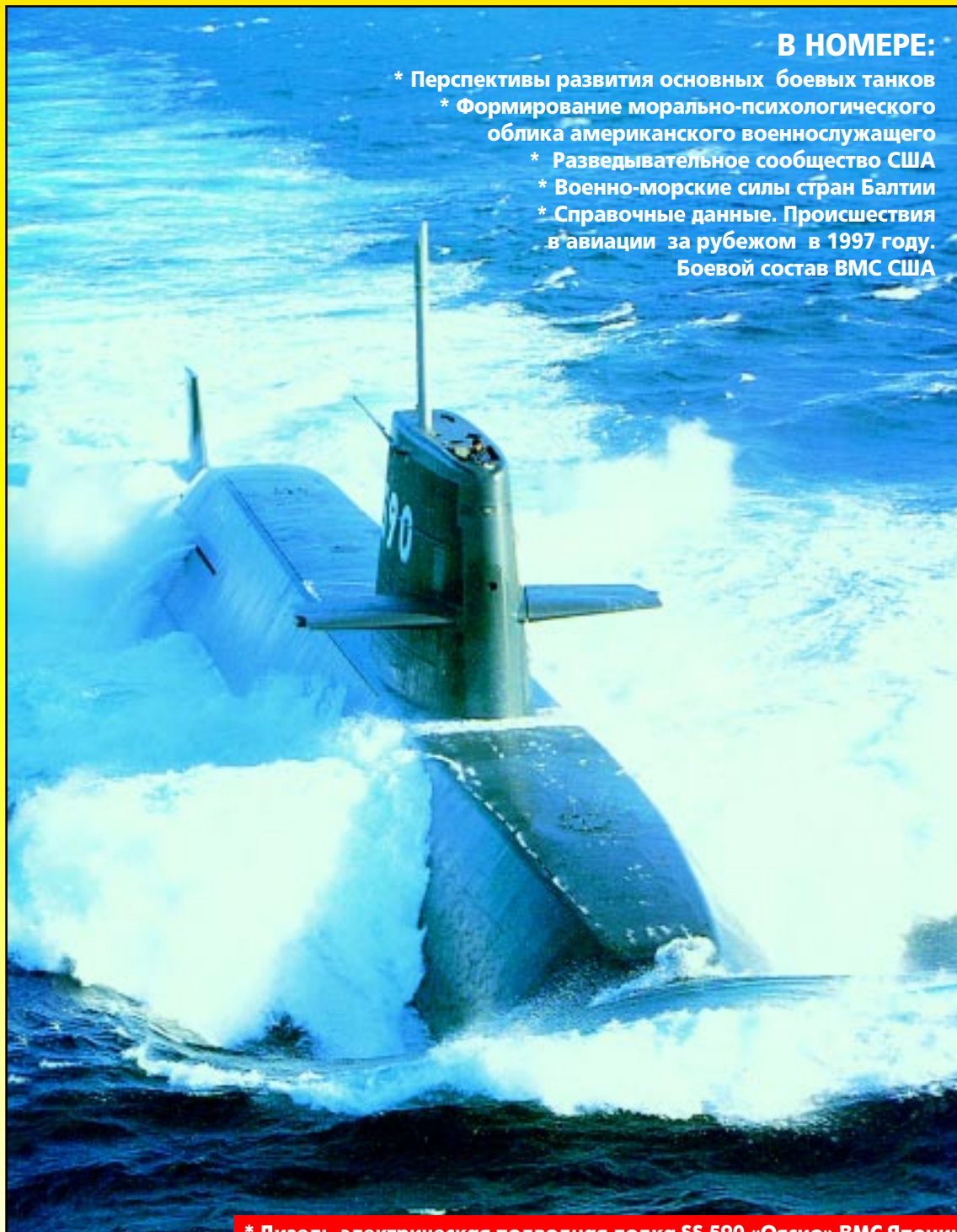

* Дизель-электрическая подводная лодка SS 590 «Оясио» ВМС Японии

ЗАПАДНЫЙ БЕРЕГ РЕКИ ИОРДАН

23 ОКТЯБРЯ 1998 ГОДА в г. Вашингтон было подписано новое израильско-палестинское соглашение, известное как Соглашение Уай-Плантейшн (по названию поместья в штате Мэриленд, где проходили переговоры). Это стало возможным в результате долгих усилий самих его участников, а также Соединенных Штатов, которые не только организовали диалог израильской и палестинской сторон, но и разработали общую схему будущего соглашения.

Процесс по установлению прочного мира на Ближнем Востоке был возобновлен пять лет назад в г. Осло. В заключенных там соглашениях предусматривалось, что Израиль в течение 18 месяцев в три этапа выведет свои войска из сельских зон Западного берега реки Иордан (эта территория раньше принадлежала Иордании и была оккупирована израильтянами в 1967 году в ходе развязанной ими войны против Египта, Сирии и Иордании), и к маю 1999 года только поселения и «особые военные зоны» должны будут остаться под израильским контролем. Однако из этих договоренностей лишь первый этап был претворен в жизнь до убийства Ицхака Рабина и прихода к власти блока «Ликуд». Согласно достигнутому соглашению из шести городов (Вифлеем, Дженин, Иерихон, Наблус, Рамаллах, Тулькарм) были выведены израильские войска, но они остались в седьмом городе – Хевроне, чтобы защитить там 400 еврейских поселенцев, проживающих в центре города в еврейском квартале. Вышеназванные города превратились в автономные анклав, составляющие 3 проц. территории Западного берега реки Иордан. В них проживает 29 проц. палестинского населения. На другой части Западного берега реки Иордан, составляющей 24 проц. его территории, проживает 67 проц. арабского населения и там сосуществуют две администрации: палестинская гражданская и израильская военная.

Таким образом, на период заключения Соглашения Уай-Плантейшн Израиль осуществлял полный контроль над 73 проц. территории Западного берега, палестинцы контролировали 3 проц., а оставшиеся 24 проц. находились под административным управлением палестинских властей при обеспечении безопасности израильской армией и полицией. Все это означало, что палестинская администрация контролировала, полностью или частично, 27 проц. территории Западного берега, включающих семь городских зон, отделенных друг от друга.



Газета. Представители Израиля и Палестины рассмотрят вопрос о третьем этапе вывода израильских войск с оккупированных территорий, а после утверждения Соглашения Уай-Плантейшн приступят к переговорам по окончательному урегулированию кризиса в регионе, в том числе по статусу г. Иерусалим.

Помимо официальных пунктов соглашения стороны договорились о графике его выполнения и о том, что США предоставят Израилю и Палестинской национальной автономии свои гарантии. График, осуществление которого должно было начаться через десять дней после подписания документа, рассчитан на 12 недель. Вывод израильских войск на втором этапе должен проводиться в три фазы, после чего палестинское руководство установит контроль над 18 проц. территории Западного берега реки Иордан и административный контроль над 40 проц.

Как сообщило в середине ноября израильское радио, ссылаясь на заявление начальника Генштаба генерала Шауля Мофаза, в ходе первой фазы отвода войск палестинцам будут переданы территории в районе г. Дженин, в ходе второй — в центральной части Западного берега и в ходе третьей — земли вокруг Хеврона.

В рамках нового соглашения к Палестинской национальной автономии перейдет часть Иудейской пустыни к югу от автомагистрали Иерусалим-Иерихон и к западу от Мертвого моря в ходе второй фазы вывода израильских войск с Западного берега. Эта территория, по сообщению газеты «Джерузале́м пост» со ссылкой на источник в министерстве обороны Израиля, в настоящее время используется в качестве полигона израильских танковых войск. Здесь построены различные инженерные сооружения, предназначенные для тренировок танковых экипажей, кроме того, дислоцируются два пехотных батальона и бронетанковая часть.

Генерал Мофаз предупредил правительство о том, что, если после выполнения Соглашения Уай-Плантейшн мирный процесс вновь приостановится, то израильской армии и службам безопасности будет гораздо труднее, чем в настоящее время, бороться с террористами и предотвращать их операции. Это связано с потерей большой территории и тем, что ряд еврейских поселений окажется в окружении земель, контролируемых палестинцами.

17 ноября 1998 года израильский кнессет (парламент) утвердил Соглашение Уай-Плантейшн и 20 ноября Израиль начал передачу палестинской администрации дополнительных участков территории между городами Дженин и Наблус на Западном берегу реки Иордан, где расположены 28 арабских деревень.

Подписание соглашения вызвало в различных политических кругах ближневосточных стран бурную и противоречивую реакцию. Судьба пакета договоренностей остается под вопросом. Израиль зарезервировал за собой право прекратить вывод войск с Западного берега, если палестинцы не отменят антиизраильские положения в своей национальной хартии, кроме того, израильтяне объявили о намерении передать на третьем этапе вывода войск не более 1 проц. территории Западного берега. В свою очередь палестинцы не отказались провозгласить 4 мая 1999 года свое государство. А представители военного крыла движения ХАМАС заявили 19 ноября 1998 года, что продолжают вооруженную борьбу против Израиля.

На снимках:

* На оккупированных территориях Западного берега реки Иордан

* В ходе столкновения между палестинцами и израильскими поселенцами

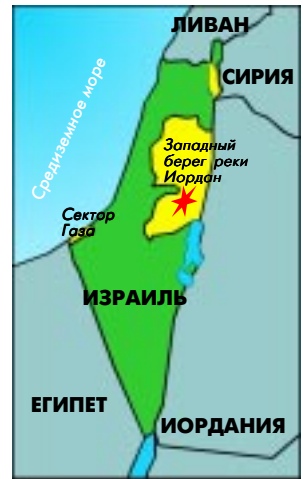

ЗАРУБЕЖНОЕ ВОЕННОЕ ОБОЗРЕНИЕ

Ежемесячный
информационно-
аналитический
иллюстрированный
журнал
Министерства обороны
Российской Федерации



№ 12 (621) 1998

Издается с декабря
1921 года

Редакционная
коллегия:

Завалейков В. И.
(главный редактор),
Береговой А. П.,
Дорошенко П. П.,
Дронов В. А.,
Ляпунов В. Г.,
Мальцев И. А.
(зам. главного редактора),
Мезенцев С. Ю.,
Мелешков А. И.,
Печуров С. Л.,
Попов М. М.,
Прохин Е. Н.,
Солдаткин В. Т.,
Старков Ю. А.,
Филатов А. А.

Литературная редакция:
Зубарева Л. В.,
Кругова О. В.,
Черепанова Г. П.

Компьютерный
набор и верстка:
Новиков А. А.,
Кочетова Е. Б.,
Позигунова И. Г.,
Зайнутдинова Р. Г.,
Шабельская А. С.,
Давыдкина М. Е.,
Дудник М. Ю.

Свидетельство
о регистрации средства
массовой информации
№ 01981 от 30.12.92

Адрес редакции:
103160, Москва, К-160.
Контактный телефон:
195-61-39, 195-61-27

© «Зарубежное
военное обозрение»,
1998

• МОСКВА •
ИЗДАТЕЛЬСТВО
«КРАСНАЯ ЗВЕЗДА»

СОДЕРЖАНИЕ

ОБЩИЕ ПРОБЛЕМЫ	2
РАЗВЕДЫВАТЕЛЬНОЕ СООБЩЕСТВО США	
Подполковник С. ПРОХОРОВ	2
ВООРУЖЕННЫЕ СИЛЫ ЯПОНИИ	
Подполковник В. БРАЖКИН	8
ОСНОВНЫЕ НАПРАВЛЕНИЯ ФОРМИРОВАНИЯ МОРАЛЬНО-ПСИХОЛОГИЧЕСКОГО ОБЛИКА ВОЕННОСЛУЖАЩИХ США В РАМКАХ КОНЦЕПЦИИ «СИЛЫ XXI ВЕКА»	
Полковник Ю. МГИМОВ	12
СУХОПУТНЫЕ ВОЙСКА	15
СУХОПУТНЫЕ ВОЙСКА ФИЛИППИН	
Полковник А. РОСТЫЛЕВ	15
РАЗРАБОТКА ОСНОВНЫХ БОЕВЫХ ТАНКОВ ЧЕТВЕРТОГО ПОКОЛЕНИЯ ЗА РУБЕЖОМ	
Полковник О. ИВАНОВ, кандидат военных наук	17
ВОЕННО-ВОЗДУШНЫЕ СИЛЫ	24
ВОЕННО-ВОЗДУШНЫЕ СИЛЫ ИНДОНЕЗИИ	
Полковник С. КОТЫЛЕВ	24
РАЗРАБОТКА СИСТЕМЫ ВОЗДУШНОЙ РАЗВЕДКИ И УПРАВЛЕНИЯ НАНЕСЕНИЕМ УДАРОВ ПО ПРОГРАММЕ ASTOR	
Полковник А. КУЗЬМИН	31
УСОВЕРШЕНСТВОВАННЫЙ ВАРИАНТ КРЫЛАТОЙ РАКЕТЫ AGM-86C CALCM	
Полковник А. ГОРЕЛОВ	34
СПРАВОЧНЫЕ ДАННЫЕ	35
АВАРИЙНОСТЬ В ВОЕННОЙ АВИАЦИИ ЗАРУБЕЖНЫХ СТРАН В 1997 ГОДУ	
ВОЕННО-МОРСКИЕ СИЛЫ	43
СОСТОЯНИЕ И ПЕРСПЕКТИВЫ РАЗВИТИЯ ВМС СТРАН БАЛТИИ	
Капитан 3 ранга С. ВИКТОРОВ	43
ПЕРСПЕКТИВНАЯ СИСТЕМА ИНДИВИДУАЛЬНОЙ ЗАЩИТЫ КОРАБЛЯ ОТ ПРОТИВОКОРАБЕЛЬНЫХ РАКЕТ	
А. КРАСНОВ	47
НОВЫЙ ФРЕГАТ ВМС НОРВЕГИИ	
Капитан 2 ранга М. МИЛАДЗЕ	48
СПРАВОЧНЫЕ ДАННЫЕ	50
БОЕВОЙ СОСТАВ ВМС США (по состоянию на конец 1998 года)	
СООБЩЕНИЯ * СОБЫТИЯ * ФАКТЫ	52
* НАТО В XXI ВЕКЕ	52
* ПЛАНЫ ПОСТАВКИ ШТУРМОВИКОВ AMX НА ВООРУЖЕНИЕ ВВС ВЕНЕСУЭЛЫ	52
* ИССЛЕДОВАНИЕ В США ВОЗМОЖНОСТИ АВТОНОМНОГО ОБНАРУЖЕНИЯ ЦЕЛЕЙ И ЦЕЛЕУКАЗАНИЯ БОРТОВЫМИ СРЕДСТВАМИ НАБЛЮДЕНИЯ И НАВЕДЕНИЯ УДАРНЫХ ЛА	52
* СОВЕРШЕНСТВОВАНИЕ ПРОТИВОМИННОЙ ВОЕННОЙ ТЕХНИКИ АМЕРИКАНСКОГО ФЛОТА	53
* ВОЕННЫЙ БЮДЖЕТ ФРАНЦИИ НА 1999 ГОД	53
* УТВЕРЖДЕН ВОЕННЫЙ БЮДЖЕТ США	54
* ЛЕГКИЙ ТАНК «УОРРИОР LMT 105» ВЕЛИКОБРИТАНИИ	54
ИНОСТРАННАЯ ВОЕННАЯ ХРОНИКА	55
ПЕРЕЧЕНЬ ПУБЛИКАЦИЙ ЖУРНАЛА В 1998 ГОДУ	59
ИТОГИ КОНКУРСОВ «ЗАРУБЕЖНЫЙ ВОЕННЫЙ КРОССВОРД» И «ПРОВЕРЬТЕ СВОИ ЗНАНИЯ»	63
ЖУРНАЛУ «ВОЕННЫЙ ПАРАД» – 5 ЛЕТ	64

НА ОБЛОЖКЕ

- * ДИЗЕЛЬ-ЭЛЕКТРИЧЕСКАЯ ПОДВОДНАЯ ЛОДКА SS 590 «ОЯСИО» ВМС ЯПОНИИ
- * ЗАПАДНЫЙ БЕРЕГ РЕКИ ИОРДАН

ЦВЕТНЫЕ ВКЛЕЙКИ

- * ИСПАНСКИЙ УЧЕБНО-БОЕВОЙ САМОЛЕТ C-101 «АВИАДЖЕТ»
- * ИТАЛЬЯНСКИЙ БРОНЕТРАСПОРТЕР «ИВЕКО ПУМА»
- * МАКЕТ АМЕРИКАНСКОГО ОСНОВНОГО БОЕВОГО ТАНКА (ОБТ) ЧЕТВЕРТОГО ПОКОЛЕНИЯ
- * ДЕСАНТНО-ВЕРТОЛЕТНЫЙ КОРАБЛЬ-ДОК L10 «ФЕАРЛЕСС» ВМС ВЕЛИКОБРИТАНИИ



РАЗВЕДЫВАТЕЛЬНОЕ СООБЩЕСТВО США

Подполковник С. ПРОХОРОВ

ОФИЦИАЛЬНО система национальной разведки США создана и решает задачи в соответствии с принятым в 1947 году Законом о национальной безопасности и поправками и дополнениями к нему. Государственная разведка организуется и ведется разведывательными органами федеральных учреждений и ведомств, которые несут ответственность за разработку и проведение внешней политики и обеспечение безопасности государства. Все они объединены в «разведывательное сообщество», которое возглавляет директор Центральной разведки, он же директор Центрального разведывательного управления (ЦРУ).

В разведывательное сообщество входят: ЦРУ, Разведывательное управление министерства обороны (РУМО), Агентство национальной безопасности (АНБ), Национальное управление воздушно-космической разведки (НУВКР), Национальное управление видовой разведки и картографии (НУВРК), органы разведки видов вооруженных сил и морской пехоты, а также государственного департамента, Федерального бюро расследований (ФБР), министерства финансов и министерства энергетики.

В ежегодном документе «Стратегия национальной безопасности», представляемом президентом конгрессу, предназначение «разведывательного сообщества» США определено как оказание необходимой поддержки политическим и военным деятелям в преодолении угроз и выявлении возможностей по продвижению американских интересов. Главными задачами этого сообщества, по взглядам руководства Соединенных Штатов Америки, являются добывание информации и обеспечение аналитическими материалами для противодействия потенциальным угрозам национальным интересам и безопасности страны.

Основной орган стратегической разведки Соединенных Штатов – **Центральное разведывательное управление**. По Закону о национальной безопасности оно подчиняется непосредственно президенту США. Возглавляет ЦРУ директор, которого назначает лично президент с последующим утверждением сенатом.

Президентским указом от 4 декабря 1981 года на ЦРУ возложены следующие задачи:

- добывание и обработка разведывательной и контрразведывательной информации о деятельности иностранных государств;
- разработка и осуществление программы сбора политической, экономической, научной, технической, военной, социологической и другой информации, необходимой для обеспечения безопасности США;
- осуществление и координация контрразведывательной деятельности за пределами Соединенных Штатов;
- проведение специальных операций, одобренных президентом;
- обеспечение безопасности проводимых операций, сохранности объектов и сооружений, личной безопасности сотрудников и режима секретности главных управлений, начальники которых являются заместителями директора. Ему подчинены многочисленные резидентуры и региональные центры обеспечения за рубежом.

Численность постоянного состава ЦРУ около 18 тыс. человек, а годовой бюджет ведомства, по оценкам экспертов, превышает 3 млрд долларов. Штаб-квартира находится в пригороде Вашингтона – Лэнгли.

Главное оперативное управление – одно из важнейших подразделений ЦРУ, которое непосредственно организует и осуществляет разведывательную работу за рубежом.

Главное управление информации является основным аналитическим органом ЦРУ. Оно осуществляет накопление, обобщение и анализ всех поступающих разведывательных сведений, на основе которых готовятся информационно-аналитические материалы для высшего военно-политического руководства страны и заинтересованных федеральных ведомств.

В его состав входят региональные и тематические управления. Региональные управления несут ответственность за отслеживание и анализ обстановки в основных регионах мира. Тематические управления занимаются вопросами, имеющими отношение к наиболее острым проблемам мировой политики (разоружение, распространение оружия массового поражения – ОМП, терроризм, наркобизнес и т. д.).

Одно из подразделений Главного управления информации отвечает за подготовку для федеральных учреждений и ведомств всех уровней характеристик на представителей военно-политического руководства зарубежных стран, содержащих, помимо биографических сведений, психологические портреты и медицинские данные.

Главное управление науки и техники отслеживает процесс развития науки и техники в разведываемых странах, особенно в области создания ракетных систем и использования космического пространства в военных целях, а также отвечает за создание новых средств разведки, обеспечение использования разведывательных систем, в том числе космических, тесно взаимодействуя в этой области с органами разведки министерства обороны.

Главное административное управление выполняет все виды обеспечения повседневной деятельности ЦРУ и аппарата директора Центральной разведки, в том числе медицинское, финансовое, транспортное, подготовки и передвижения кадров и другие.

Военная разведка является самой крупной составной частью «разведывательного сообщества» и включает РУМО, АНБ, НУВКР, НУВРК, а также разведывательные органы видов вооруженных сил. Она обеспечивает решение как общегосударственных, так и собственно военных задач. На долю военной разведки приходится более 80 проц. бюджета «разведывательного сообщества». В зависимости от масштаба, предназначения и решаемых задач американская военная разведка подразделяется на стратегическую и оперативно-тактическую. В интересах обеспечения деятельности военной стратегической разведки министерство обороны разрабатывает разведывательную программу в соответствии с программой национальной разведки.

В последние годы военная разведка претерпела существенную реорганизацию. Значительным преобразованиям подверглось Разведывательное управление министерства обороны, где на базе ряда самостоятельных управлений созданы три функциональных центра: добывающий, аналитический и информационных систем. Это позволило оптимизировать процесс управления, исключить дублирование в работе, сократить вспомогательные службы и укрепить основные подразделения. Кроме того, созданный на период войны в зоне Персидского залива временный разведывательный центр министерства обороны показал себя дееспособным и эффективным органом и по окончании операции в Ираке был преобразован в постоянный Национальный объединенный центр военной разведки (НОЦВР). Он является главным межведомственным органом по обработке развединформации о кризисных ситуациях в мире и укомплектован сотрудниками РУМО, ЦРУ и АНБ. При необходимости к его работе привлекаются представители государственного департамента, ФБР и других организаций.

С целью координации деятельности различных звеньев военной разведки в системе министерства обороны создан дополнительный координирующий орган – Коллегия военной разведки, руководство которой осуществляет директор РУМО. В состав коллегии входят представители министерства обороны и Комитета начальников штабов (КНШ), руководители всех органов военной разведки. На еженедельных совещаниях коллегии рассматриваются ход реализации совместных разведывательных программ, использование бюджетных ассигнований, решаются текущие вопросы, затрагивающие интересы всех звеньев военной разведки.

Разведывательное управление министерства обороны, созданное в 1961 году, является основным разведывательно-информационным органом министра обороны и Комитета начальников штабов, куда поступают и где обрабатываются практически все разведывательные сведения по основным задачам военной разведки. Аппарат РУМО располагается в здании информационно-аналитического центра военной разведки на территории авиабазы Боллинг в южной части г. Вашингтон. По оценкам специалистов, численность персонала РУМО превышает 8 тыс. человек, а бюджет составляет 850 млн долларов.

Директор РУМО является советником по разведке министра обороны и председателя КНШ. Первый заместитель директора Разведывательного управления министерства обороны занимается всем спектром проблем ведомства, а в отсутствие руководителя замещает его. Начальник штаба РУМО отвечает за организацию повседневной деятельности управления и решает весь комплекс административных вопросов.

В соответствии с директивами в области национальной безопасности на РУМО возложены следующие основные задачи:

- добывание, сбор, обработка сведений и материалов и предоставление подготовленной на их основе разведывательной информации министру обороны, КНШ, другим должностным лицам и ведомствам;
- предоставление данных в аппарат директора Центральной разведки для подготовки национальных разведывательных и контрразведывательных оценок;

– постановка задач и координация деятельности всех разведорганов министерства обороны;

– руководство системой аппаратов военных атташе при посольствах США.

В интересах решения указанных задач директор РУМО осуществляет руководство всеми добывающими и обрабатывающими органами министерства обороны в тесном взаимодействии с другими федеральными разведывательными органами, в первую очередь ЦРУ. Руководство управления также организует и проводит подготовку кадров в Объединенном колледже военной разведки, в котором проходят обучение представители и других разведорганов США.

В составе РУМО существуют три основных функциональных органа:

– Центр сбора сведений и материалов организует оперативное управление деятельностью всех добывающих звеньев военной разведки, контроль за использованием выделенных средств и реализацией программ разведки.

– Центр анализа и подготовки развединформации отвечает за обеспечение военно-политической и научно-технической информацией высшего руководства США, министерства обороны и его оперативных элементов. Он осуществляет координацию всей информационной работой в рамках военной разведки, готовит разведывательные оценки для МО и участвует в разработке национальных разведывательных прогнозов. Центр организует тесное взаимодействие обрабатывающих органов военной разведки с другими разведведомствами, отвечает за обеспечение деятельности информационно-справочной службы министерства обороны. Кроме того, здесь регулярно готовятся разведсводки по проблемам развития кризисных ситуаций за рубежом, военных доктрин, вооружения и боевых возможностей иностранных армий, разработок в области ОМП, военной медицины и других.

– Центр разведывательных информационных систем осуществляет компьютерную обработку разведданных, внедряет и обслуживает информационные линии связи, обеспечивает техническую безопасность информационных систем. Он занимается также обработкой данных видовой разведки, публикует и распространяет справочные материалы по вопросам военной разведки.

В структуре РУМО, кроме названных центров, имеются три управления: политических проблем, разведывательного обеспечения и административного обеспечения.

Основными задачами управления политических проблем являются подготовка ответов на получаемые от аппарата министра обороны и руководства РУМО запросы по политическим вопросам, затрагивающим интересы разведки, и проведение в случае необходимости глубоких аналитических исследований. Особенностью его деятельности состоит в том, что оно имеет полномочия запрашивать информацию и другие виды обеспечения от любых органов разведывательного сообщества. В составе этого управления функционирует группа офицеров военной разведки. Она отвечает за организацию подготовки таких документов, как оценки военной разведки, специальные оценки военной разведки по регионам и сферам ответственности. Все они являются советниками директора РУМО и координируют работу подразделений по той или иной тематике. Офицеры группы взаимодействуют с ЦРУ по отдельным вопросам, представляют РУМО на переговорах по вопросам разведки с союзниками и международными организациями, оценивают качество исходящих из ведомства документов.

Управление разведывательного обеспечения отвечает за предоставление разведывательных данных объединенному штабу КНШ, осуществляет круглосуточный сбор и обработку информации по обстановке в мире и состоянию вооруженных сил вероятного противника. Оно организует и обеспечивает работу Национального объединенного центра военной разведки, являющегося ведущим межведомственным и многофункциональным подразделением по обработке развединформации о кризисных ситуациях в мире и постановке задач добывающим звеньям. Отслеживая развитие событий в конфликтных зонах, специалисты этого центра, находящегося в здании Пентагона, при необходимости формируют специальные рабочие группы с привлечением экспертов из других организаций, таких, как госдепартамент, ФБР.

Для осуществления разведывательного обеспечения объединенных командований в зонах в настоящее время созданы объединенные разведывательные центры (ОРЦ). Основная задача ОРЦ – доведение поступающей из Национального объединенного центра военной разведки развединформации по обстановке на конкретном ТВД до командований частей и соединений, осуществляющих операции в данных регионах. Связь между штаб-квартирой НОЦВР и ОРЦ обеспечивается через объединенную глобальную систему разведывательной связи, которая позволяет передавать секретную аудио- и видеоинформацию, проводить видеоконференции, печатать и распространять продукцию РУМО (текстовые и графические материалы, аэрокосмические фотоснимки, карты и наглядные геодезические материалы и т. д.).

Управление разведывательного обеспечения поддерживает тесное взаимодействие с АНБ, от которого получает данные радио- и радиотехнической разведки. Оно занимается разработкой новых технических средств, предназначенных для совершенствования системы оповещения военно-политического руководства об изменениях обстановки в мире, о возникновении кризисных ситуаций в различных регионах, состоянии боеготовности вооруженных сил вероятного противника, а также осуществляет подготовку докладов для МО и КНШ по текущей обстановке.



Рис. 1. Высотный самолет-разведчик U-2

Управление административного обеспечения отвечает за организацию административного, технического, тылового и финансового обеспечения РУМО, осуществляет руководство информационной службой министерства обороны. Оно организует специальную закрытую систему связи для передачи информации, ведет разработку и закупку перспективных систем связи, компьютерной техники, выполняет контрразведывательные функции.

В течение длительного времени одним из наиболее закрытых разведывательных органов США являлось **Агентство национальной безопасности**. Оно было создано в 1952 году указом президента и входит в состав министерства обороны на правах особого органа, подчиненного непосредственно министру обороны. На АНБ возложено централизованное руководство всей радио- и радиотехнической разведкой США, перехват и дешифрирование кодов иностранных государств, обеспечение всех видов правительственных и военных ведомств шифрами, кодами и закрытыми системами связи. Одновременно директор АНБ является руководителем Центральной службы безопасности, отвечающей за предотвращение проникновения иностранных спецслужб в каналы различных видов связи правительственных, военных и других, важных с точки зрения национальной безопасности, органов и организаций.

АНБ отвечает за сбор и обработку данных радио- и радиотехнической разведки, распределение источников разведывательной информации между добывающими органами военных и других федеральных ведомств в интересах вооруженных сил США. Агентство отвечает за разработку кодов, которые предназначены для использования президентом США в случае подачи команды на нанесение ракетно-ядерного удара.

Общее количество штатных сотрудников АНБ превышает 20 тыс. человек. Годовой бюджет, по оценкам специалистов, составляет около 4 млрд долларов.

Национальное управление воздушно-космической разведки США также до последнего времени было одной из наиболее секретных организаций американского разведсообщества. Первое официальное упоминание о его существовании было сделано в 1992 году с санкции высшего руководства страны. Управление образовано в 1961 году для организации эксплуатации первых разведывательных ИСЗ, а также для реализации начатой ЦРУ программы разведывательных полетов самолетов U-2 (рис. 1). В настоящее время НУВКР является основным органом разведывательного сообщества, осуществляющим руководство эксплуатацией разведывательных ИСЗ, и координатором программ разработки новых, более совершенных космических аппаратов. Годовой бюджет управления превышает 6 млрд долларов, а численность персонала, с учетом занятых на контрактной основе служащих, превышает 20 тыс. человек.

С 1 октября 1996 года в рамках разведывательного сообщества США начало функционировать новое ведомство – **Национальное управление видовой разведки и картографии**¹. Основным его предназначением является обеспечение министерства обороны, ЦРУ, других федеральных ведомств США разведывательной картографической, геодезической, навигационной и другой видовой информацией, необходимой для решения задач по защите интересов национальной безопасности страны.

Существующая в разведывательном сообществе США компьютерная система распределения данных позволит в перспективе НУВКР доводить до органов боевого уп-

¹ В некоторых статьях НУВКР называется управлением по получению изображений и картографированию.

равления видовой информацию в масштабе времени, близком к реальному. Такая информация будет включать сведения о характеристике рельефа местности, составе группировки войск противника, его боевых порядках, органах управления, силах и средствах поражения, разведке, связи и РЭБ, а также другие.

В соответствии с законом во вновь образованный орган вошли Картографическое управление и Центральное управление видовой разведки министерства обороны США, подразделения видовой разведки РУМО, Национальный центр дешифрования данных воздушно-космической разведки ЦРУ, другие подразделения министерства обороны США и Центрального разведывательного управления, связанные с обработкой данных видовой разведки. Общее количество военного и гражданского персонала НУВРК насчитывает около 9 тыс. человек, а бюджет составляет 1,2 млрд долларов¹.

Значительное место в системе разведывательного сообщества США занимают органы разведки видов вооруженных сил, в составе которых имеются и собственные контрразведывательные службы. Значение разведслужб видов вооруженных сил постоянно растет, совершенствуется их организационно-штатная структура.

Существование и дальнейшее развитие этих разведслужб объясняется необходимостью для каждого вида вооруженных сил, располагающего различными родами войск и выполняющего разнообразные функциональные и региональные задачи, иметь собственные разведывательные органы, соответствующие оперативному обеспечению боевых компонентов этого вида вооруженных сил. Кроме того, считается, что отдельные задачи стратегической разведки и функции по добыванию разведывательных данных могут более эффективно выполняться видовыми разведслужбами.

Как уже отмечалось, некоторые федеральные министерства США располагают собственными разведорганами, которые, решая задачи в рамках своего ведомства, активно привлекаются к подготовке национальных разведывательных оценок, а также к выполнению ряда других функций государственного масштаба.

Отдел разведки и исследований государственного департамента является информационно-аналитическим органом, предназначенным для обеспечения руководства своего ведомства разведывательной информацией по политическим, военно-политическим, социологическим, экономическим, научным и техническим вопросам, необходимой ему для принятия решений в области внешней политики. Отдел несет также ответственность за сбор и хранение биографических данных на политических, военных, общественных деятелей и ученых различных стран мира.

Отдел разведки и исследований руководит деятельностью дипломатических представительств и миссий США за рубежом в вопросах своей компетенции, доводит до их сведения разведывательные задачи по указанию директора Центральной разведки, обеспечивает рассылку докладов, подготовленных зарубежными аппаратами, формулирует разведывательные задания для других органов разведсообщества, необходимые в интересах выработки и проведения внешнеполитического курса США.

В соответствии с указом президента министр финансов несет ответственность за организацию сбора открытой информации о состоянии финансовых систем и экономическом положении иностранных государств, выявление технических средств, которые могут использоваться для наблюдения за деятельностью президента и его исполнительного аппарата. В интересах решения этих задач министр финансов использует отдел разведывательного обеспечения министерства финансов (сбор и анализ открытых данных по экономическим и валютно-финансовым вопросам) и секретную службу США (охрана президента и других высших государственных деятелей).

Разведывательный отдел министерства энергетики осуществляет сбор открытой информации о состоянии энергетических ресурсов иностранных государств, тесно сотрудничая с ЦРУ, ФБР и министерством обороны по вопросам предотвращения действий террористических организаций по хищению ядерного оружия и материалов. Совместно с министерством ВВС участвует в разработке системы воздушно-космической разведки по обнаружению и засечке ядерных взрывов.

Федеральное бюро расследований в организационном отношении входит в состав министерства юстиции и является основным контрразведывательным органом на территории США. В рамках министерства оно пользуется относительной самостоятельностью и сочетает в себе функции контрразведки, политической полиции и уголовного розыска и в этом отношении представляет собой единственное в своем роде учреждение не только в США, но и во всем мире (рис. 2).

ФБР ведает сбором и обобщением фактов, поиском свидетелей и вещественных доказательств по делам, в которых в качестве непосредственно заинтересованной стороны выступает федеральное правительство, за исключением дел, отнесенных решения-

¹ Подробнее см.: Зарубежное военное обозрение. – 1998. – № 5. – С. 10–14; № 6. – С. 9–13.

ми конгресса к юрисдикции иных федеральных ведомств. На ФБР возложена проверка лояльности граждан, поступающих на государственную службу, оформление допусков к работе с секретными документами в правительстве и частном секторе, периодический контроль благонадежности персонала этих органов.

Управление по борьбе с наркотиками (УБН) было создано в июле 1973 года путем объединения четырех независимых ведомств, занимавшихся отдельными аспектами борьбы с наркобизнесом. В настоящее время оно входит в состав министерства юстиции. В отдельных документах последних лет включается в состав разведсообщества.

Во главе управления стоит директор, у которого есть первый заместитель и четыре заместителя. Штаб-квартира УБН находится в г. Вашингтон. Управление имеет 19 территориальных отделений в крупнейших городах Соединенных Штатов. Кроме того, в 50 странах мира существуют представительства УБН.

Основными функциями управления являются: надзор за соблюдением законодательства в части, касающейся борьбы с производством и распространением наркотических веществ; координация деятельности разведывательных служб и других федеральных органов в сфере ответственности; надзор за деятельностью компаний и фирм, которым разрешено заниматься производством и распространением медицинских наркотических препаратов; обучение персонала, проведение научных исследований и обмен информацией с заинтересованными организациями; разработка практических мероприятий по пресечению контрабанды наркотиков на территорию Соединенных Штатов, проведение исследований, выявление и арест лиц, причастных к производству и распространению наркотических веществ.

В целом разведывательное сообщество США представляет собой мощный инструмент обеспечения национальной безопасности Соединенных Штатов, который активно используется руководством страны для защиты интересов американского государства по всему миру в изменившихся условиях после окончания «холодной войны».

Скандалы последнего времени в различных органах сообщества хотя и имели негативные последствия для спецслужб США, ни в коей мере не привели к переоценке их значимости для страны. По взглядам американских аналитиков, разведка, как и прежде, будет играть решающую роль в защите глобальных интересов США, для чего осуществляется соответствующее финансовое, кадровое и организационное обеспечение.



Рис. 2. Спецподразделение ФБР перед проведением операции

Президент США Б. Клинтон 20 октября подписал закон об ассигнованиях на разведывательные цели в 1999 финансовом году (начался 1 октября).

Отличительными чертами нового бюджета являются резкое увеличение ассигнований на укрепление аналитического потенциала разведки и выделение средств на реализацию мер по обеспечению личной безопасности сотрудников ЦРУ и членов их семей. Отдельное положение узаконивает доноительство и разрешает сотрудникам разведслужб информировать соответствующие комитеты Конгресса о проблемах даже в том случае, когда речь идет о секретной информации. Этим же законом также предусматривается переименование штаб-квартиры ЦРУ в пригороде Вашингтона – Лэнгли в «Центр разведки им. Д. Буша», в честь бывшего американского президента, который возглавлял ЦРУ в 1976 – 1977 годах.

ВООРУЖЕННЫЕ СИЛЫ ЯПОНИИ

Подполковник В. БРАЖКИН

ОРГАНИЗАЦИЯ, состав и функции вооруженных сил Японии определены Законом о «силах самообороны» от 1954 года. Верховным главнокомандующим является премьер-министр. Ему предоставлено право в случаях обострения военно-политической обстановки объявлять чрезвычайное положение в стране, приводить вооруженные силы в повышенную степень боевой готовности, отдавать распоряжения о начале боевых действий. Однако после этого согласно закону премьер-министр обязан представить отданные им распоряжения на утверждение парламента. Общее руководство вооруженными силами он осуществляет через начальника УНО управления национальной обороны (УНО), отвечающего за строительство вооруженных сил, их боевую готовность, а также за выполнение обязательств, вытекающих из японо-американского «договора безопасности». Начальник УНО является гражданским лицом и назначается из числа депутатов парламента.

При премьер-министре функционирует совет национальной безопасности – консультативный орган для выработки рекомендаций по основным направлениям военного строительства, использования вооруженных сил и японо-американского сотрудничества в военной области. Начальник УНО осуществляет руководство через управление национальной обороны, объединенный комитет начальников штабов (ОКНШ) и штабы видов вооруженных сил. ОКНШ оказывает помощь начальнику Управления национальной обороны в непосредственном руководстве войсками и состоит из командующих видами вооруженных сил.

В основу японского военного строительства положены принципы оборонной достаточности и опоры на США в рамках японо-американской «системы безопасности». В первую очередь это относится к существующим в стране конституционным, так называемым «добровольным», ограничениям. В соответствии с ними в Японии не осуществляется производство таких наступательных видов оружия, как межконтинентальные баллистические ракеты, бомбардировщики, авианосцы, атомные ракетные подводные лодки, ядерные и химические боеприпасы.

Большинство образцов В и ВТ, поставляемых в вооруженные силы Японии имеют высо-

кие тактико-технические характеристики. При их создании учитываются специфические требования, обусловленные необходимостью ведения совместных боевых действий с вооруженными силами США. В частности, устанавливаются единые стандарты на стрелковое оружие, боеприпасы, ГСМ, достигается электромагнитная и частотная совместимость радиолокационных средств и средств боевого управления и связи. Япония закупает также высококачественные В и ВТ у Соединенных Штатов. По мнению западных специалистов, это позволяет сократить сроки оперативного развертывания войск США на территории страны и эффективно вести совместные боевые действия.

В последние годы в военном строительстве Японии более четко просматриваются очертания концепции «самостоятельной обороны», которая определяет необходимость наращивания национальной военной мощи до уровня, соответствующего ее экономическому потенциалу. Исходя из принципа минимальной достаточности для решения стоящих перед вооруженными силами задач, в новой «Программе национальной обороны» (1995) установлены контрольные показатели численного и боевого состава, вооружений, на которые предусматривается ориентироваться в ходе строительства «сил самообороны». Так, в сухопутных войсках штатная численность личного состава до 160 тыс. человек, количество танков до 900, орудий полевой артиллерии до 900. Четыре пехотные дивизии из 12 предполагается реорганизовать в бригады. В ВВС и ВМС существенных изменений боевого состава не предусматривается. Планируется иметь в ВВС до 400 боевых самолетов, а в ВМС – 50 эскадренных миноносцев и фрегатов, 16 подводных лодок, 170 боевых самолетов и вертолетов.

Сухопутные войска (151,8 тыс. человек) играют ключевую роль в решении задач, возлагаемых на «силы самообороны», и являются самым крупным видом вооруженных сил. В их состав входят пехота, бронетанковые войска, ракетные части, артиллерия, зенитные ракетные войска, воздушно-десантные войска, армейская авиация, инженерные войска, войска связи, учреждения, части и подразделения тылового обеспечения и военная полиция.

Бронетанковые войска и пехота являются главной ударной силой сухопутных войск, так как сочетают большую ударную и огневую мощь, подвижность и хорошую защищенность не только от обычных средств вооруженной борьбы, но и от оружия массового поражения. В обороне они предназначены для удержания занимаемых районов, рубежей и позиций, отражения ударов противника и нанесения урона его наступающим войскам, в наступлении – для прорыва обороны противника, уничтожения его противостоящих группировок, захвата важных районов, рубежей, объектов и удержа-



Рис. 1. Японский танк «90»

ния их, форсирования водных преград и преследования отходящего противника.

Ракетные части и артиллерия сухопутных войск Японии являются основным средством огневого поражения противника. Ракетные части в отдельный род войск не выделены, так как по возлагаемым на них задачам они в большей степени соответствуют артиллерийским частям, в состав которых входят организационно. Артиллерия предназначена для уничтожения и подавления тактических средств ядерного и химического нападения, артиллерии, танков, живой силы и огневых средств, пусковых установок, вертолетов на площадках, средств ПВО, радиоэлектронных средств противника, разрушения его фортификационных сооружений, а также дистанционного минирования местности и проделывания проходов в минных заграждениях. Она включает части и подразделения реактивной, пушечной, гаубичной, противотанковой артиллерии и минометов.

Зенитные ракетные войска предназначены для поражения воздушного противника. Они включают две бригады и четыре группы ЗРК «Хок», а также подразделения зенитной артиллерии в составе общевойсковых дивизий и выполняют задачи прикрытия своих войск, пунктов управления, тыловых и других объектов от ударов противника с воздуха, борьбы с его средствами воздушной разведки и воздушными десантами. В настоящее время в зенитных ракетных войсках остаются на вооружении устаревшие буксируемые зенитные артиллерийские системы и ПЗРК, которые не могут обеспечить надежную и устойчивую защиту сухопутных войск от современных средств воздушного нападения.

Воздушно-десантные войска представлены воздушно-десантной бригадой и предназначены для захвата и удержания важных объектов в тылу противника, воспрепятствования подхода его резервов из глубины, оказания помощи окруженным войскам, проведения разведывательно-диверсионных действий в тылу противника.

Армейская авиация имеет в своем составе вертолетную бригаду и пять батальонов армейской авиации и служит для огневой поддержки войск путем уничтожения наземных, главным образом подвижных бронированных объектов противника, постановки минных заграждений с воздуха, ведения тактической воздушной разведки и выполнения задач по переброске войск и грузов. С учетом американского опыта развития армейской авиации японское военное командование в качестве основного ее компонента определило вертолеты.

В состав сухопутных войск входят штаб, пять армий (Северная, Северо-Восточная, Восточная, Центральная, Западная), соединения, части и подразделения центрального подчинения. Армия является оперативным объединением сухопутных войск и имеет свою зону ответственности. Каждая из них в организационном отношении самостоятельна и состоит из двух – четырех дивизий, частей и подразделений боевого и тылового обеспечения. Штабы армий дислоцированы в городах Саппоро, Сендай, Токио, Итами, Кумamoto соответственно.



Рис. 2. Истребители ПВО ВВС Японии F-15J

Наиболее боеспособной, крупной по численности личного состава, количеству В и ВТ, ударной и огневой мощи является Северная армия (о. Хоккайдо). На вооружении ее частей и подразделений находится 90 проц. береговых противокорабельных комплексов «88», 56 проц. танков (из них 70 проц. «90», рис. 1), 35 проц. орудий полевой артиллерии, 90 проц. РСЗО, 24 проц. минометов, 23 проц. противотанковых средств, 35 проц. зенитных средств, имеющих в составе сухопутных войск.

Северная армия включает три пехотные дивизии (2, 5 и 11), артиллерийскую бригаду, бригаду ЗРК «Хок», инженерную бригаду, а также танковую дивизию, обладающую высокой маневренностью, ударной силой, броневой защитой и предназначенную для ведения боевых действий на решающих направлениях как в составе армии, так и самостоятельно.

Основным тактическим общевойсковым соединением сухопутных войск Японии является пехотная дивизия. В настоящее время в них насчитывается пять видов пехотных дивизий: А (2 и 11 пд), В (1, 3, 4, 6 и 8 пд), С (5 пд), D (9 пд), Е (10, 12 и 13 пд), отличающихся количеством частей и их вооружением. Первый включает мотопехотный полк и три моторизованных полка; второй – четыре моторизованных; третий – мотопехотный и два моторизованных; четвертый – три моторизованных; пятый – три моторизованных.

Всего на вооружении сухопутных войск состоят около 970 танков «61», «74» и 140 танков «90», 900 БТР, 90 БРМ, 50 БМП, 70 ПУ ПКР, 490 орудий буксируемой и 310 самоходной артиллерии, 100 РСЗО («75» и MLRS), более 1400 минометов, 680 ПУ ПТУР, 460 вертолетов армейской авиации (из них 90 боевых), 20 самолетов армейской авиации, более 400 ПЗРК, до 200 ПУ ЗУР «Хок», 200 орудий ЗА и ЗСУ.

Наращивание ударной мощи сухопутных войск планируется осуществить за счет обновления танкового парка, основу которого будут составлять боевые танки «74» и «90». Необходимость дальнейшего развития бронетанковой техники обусловливается тем, что, по мнению японских военных специалистов, бронетанковые и механизированные войска способны создать мощную мобильную противодесантную оборону, а также вести активные наступательные действия. Кроме того, перевод значительной части вооружения пехоты, артиллерии и других войск на самоходные шасси обеспечит высокую степень однородности соединений



Рис. 3. Подводная лодка «Юсио»

(по защите и подвижности) и позволит поддерживать более тесное взаимодействие между различными родами войск.

Перспективным направлением развития сухопутных войск Японии является повышение их огневой мощи за счет оснащения более эффективным и надежным вооружением. Продолжается поставка в сухопутные войска 155-мм самоходных и буксируемых гаубиц, РСЗО MLRS, боеприпасов повышенной мощи, более широко используются комплексы управления огнем. Одновременно возрастает доля противотанковых средств и подразделений армейской авиации. Повышение возможностей войсковой ПВО по борьбе с воздушным противником планируется достичь за счет поставок новых ЗРК средней дальности и ближнего действия.

Военно-воздушные силы (45,6 тыс. человек) состоят из частей и подразделений тактической истребительной авиации, истребительной авиации ПВО, разведывательной, военно-транспортной, специальной (поисково-спасательной, ДРЛО, РЭБ) авиации, а также зенитных ракетных, радиотехнических войск и войск тылового обеспечения и имеют на вооружении самолеты, вертолеты, зенитные ракетные комплексы и зенитные артиллерийские установки.

Организационно ВВС разделены на пять командований: боевое авиационное, боевого обеспечения, учебное, материально-технического обеспечения, испытательное. Боевое авиационное командование (штаб в г. Футю) – оперативное объединение японских ВВС, включает три авиационных направления (Северное, Центральное, Западное), которые решают боевые задачи в зонах ответственности и являются оперативными соединениями ВВС. В их состав входят зенитные ракетные дивизионы, вооруженные ЗРК и зенитными артиллерийскими установками, и авиакрылья – тактические авиационные части ВВС, насчитывающие 1400 – 1700 человек и 22 – 24 боевых самолета. Всего в ВВС 14 авиакрыльев по две эскадрильи в каждом.

На вооружении ВВС состоят тактические истребители F-1 (69 единиц), F-15J (рис. 2) и F-15DJ (всего 189), F-4EJ (90), самолеты-разведчики RF-4E (25), самолеты РЭБ (5), учебно-боевые T-2 (40), а также около 400 самолетов и вертолетов вспомогательного назначения (учебные, поиска и спасения, транспортные, ДРЛО). Зенитные средства представлены ПУ ЗУР дальнего действия «Пэтриот» (130 единиц), ближ-

него действия типа «81» (72), ПЗРК «Стингер» (400), ЗУ «Вулкан» (175).

Противовоздушная оборона Японии построена по зонально-объектовому принципу и осуществляется силами истребительной авиации ПВО и зенитными ракетными частями ВВС, зенитными и зенитно-ракетными формированиями сухопутных войск, зенитными средствами ВМС. Руководство противовоздушной обороной возложено на оперативные центры управления секторов ПВО (всего четыре сектора), в интересах которых радиолокационный контроль воздушного пространства осуществляют стационарные и мобильные радиолокационные посты авиационных направлений (АН). Сеть этих постов равномерно покрывает территорию Японии и создает сплошное радиолокационное поле на средних и больших высотах. Для контроля воздушного пространства на малых высотах в составе ВВС развернута система ДРЛО, располагающая тринадцатью самолетами ДРЛО E-2C «Хокай» (базируется на Северном АН). Перечисленные средства объединены с АСУ силами и средствами ПВО «Бэйдж», которая в свою очередь сопряжена с системами управления сухопутных войск и ВМС.

Военно-морские силы (43,8 тыс. человек) являются одними из самых мощных в Азиатско-Тихоокеанском регионе. На них возлагаются следующие основные задачи: борьба с силами флота противника и нарушение его океанских и морских коммуникаций; блокада проливных зон Охотского, Японского и Восточно-Китайского морей; проведение морских десантных операций и оказание поддержки сухопутным войскам; защита морских коммуникаций и оборона своих ВМБ, портов и побережья. ВМС Японии во взаимодействии с военно-морскими силами США фактически осуществляют контроль над зоной, ограниченной радиусом 1000 миль от Японских о-вов.

ВМС страны организационно включают штаб, флот, авиацию ВМС, пять военно-морских районов, а также соединения, части и учреждения центрального подчинения. Руководство военно-морскими силами осуществляется командующим (он же начальник штаба) через штаб ВМС (г. Токио).

Флот (штаб также в г. Йокосука) состоит из командований эскадрных и подводных сил, двух флотилий тральщиков, отдельного дивизиона танкодесантных кораблей и учебно-опытового командования. В корабельном составе флота насчитывается более 250 боевых кораблей и вспомогательных судов и катеров, в том числе 17 дизельных подводных лодок (ПЛ, рис. 3), 40 эскадренных миноносцев (ЭМ, рис. 4), 17 фрегатов, восемь десантных кораблей, 30 тральщиков, три ракетных катера, три патрульных катера, пять десантных катеров, 114 вспомогательных судов и катеров.

Подводные силы представлены двумя флотилиями ПЛ по три дивизиона в каждой (базирование флотилий – 1-я в ВМБ Куре, 2-я – Йокосука). В дивизион обычно входят две-три подводные лодки.

Эскадрные силы (штаб в ВМБ Йокосука) состоят из четырех флотилий эскадренных мино-

носцев (1-я и 4-я в – Йокосука, 2-я – Сасебо, 3-я – Майдзуру). В дивизион обычно входят два-три эсминца.

Минно-тральные силы подчинены непосредственно командующему флотом и включают две флотилии тральщиков (1-я – в ВМБ Куре, 2-я – Йокосука).

Отдельный дивизион танкодесантных кораблей (приписан к ВМБ Йокосука) также подчинен непосредственно командующему флотом.

Военно-морские районы (ВМР) предназначены для решения задач охраны и обороны ВМБ, портов и водного района. Всего в ВМС Японии насчитывается пять ВМР (Куре, Сасебо, Оминато, Йокосука, Майдзуру). В каждом из них имеются два дивизиона эскортных кораблей (по 2 – 4 единицы). Кроме того, комендантам военно-морских районов Йокосука и Майдзуру подчинены отдельные дивизионы тральщиков, ВМР Куре – отдельные дивизионы катерных тральщиков и дивизион сторожевых катеров, ВМР Оминато – отдельный дивизион ракетных катеров. Военно-морские районы Куре, Сасебо, Оминато имеют отдельные эскадрильи противолодочных вертолетов.

Военно-морская база (ВМБ) предназначена для поддержания благоприятного оперативного режима в назначенной операционной зоне, обеспечения развертывания, возвращения сил флота в пункты базирования (ПБ) и восстановления их боеспособности, а также для защиты судоходства и базирования сил флота. Главная военно-морская база – Йокосука, военно-морские базы – Куре, Сасебо, Майдзуру, Оминато, пункты базирования – Осака, Симоносеки, Йоити, Хакодате и Наха. Более 80 проц. корабельного состава сосредоточено в военно-морских базах и ПБ южного и восточного побережий Японского архипелага.

Подводные лодки представлены тремя типами дизельных ПЛ. Современными являются ПЛ типа «Харусио» (поступают на вооружение флота с 1987 года), имеющие на вооружении противокорабельные ракеты (ПКР) «Гарпун». Большинство эсминцев оснащены противолодочными вертолетами, вооружены противокорабельными ракетными комплексами с ракетами «Гарпун», закупаемыми в США. На всех ЭМ установлены противолодочные ракетные комплексы (ПЛРК) «Асрок» различных модификаций и ЗРК среднего радиуса действия «Стандарт» или «Си Спарроу» (производятся в Японии по американской лицензии). Современными являются ЭМ УРО типа «Конго» (три единицы), вооруженные ПКР «Гарпун», ПЛРК «Асрок», ЗРК «Стандарт» и противолодочным вертолетом. Из фрегатов современными считаются, тип «Абукума» (стандартное водоизмещение 2050 т, оснащены ПКР «Гарпун» и ПЛРК «Асрок»). С 1990 года построено шесть таких фрегатов. Десантные корабли представлены ДВКД «Осуми» (десантовместимость 330 человек пехоты и десять танков), ТДК типов «Миура» (три единицы, десантовместимость 200 человек пехоты и десять танков),



Рис. 4. Эскадренный миноносец УРО DDG-171 «Хатакадзе»

«Ацуми» (две единицы, 130 человек и пять танков), малыми десантными кораблями типов «Юра» (две единицы) и «Юсотэи» (две единицы, десантовместимость обоих типов по 70 человек пехоты). Таким образом, десантные средства в состоянии перебросить до одной бригады сухопутных войск.

Авиация ВМС (12 тыс. человек, более 200 боевых самолетов и вертолетов) управляется авиационным командованием флота (штаб в г. Ацуги) и включает семь авиакрыльев, состоящих из 30 эскадрилий (базовых патрульных и разведывательных самолетов – десять, противолодочных вертолетов – семь, вертолетов-тральщиков – одна, поисково-спасательных – три, спасательных вертолетов – три, учебных – четыре, транспортная – одна, испытательная – одна), отдельные авиаэскадрильи противолодочных вертолетов ВМР (Куре, Сасебо, Оминато), другие части и подразделения.

Парк авиации ВМС насчитывает 100 самолетов базовой патрульной авиации «Орион» Р-3С, шесть спасательных гидросамолетов US-1А, 110 палубных вертолетов противолодочных и траления, а также учебные самолеты и вертолеты и самолеты специального назначения.

Таким образом, вооруженные силы страны насчитывают более 241,2 тыс. человек, проходящих службу по контрактам. Дополнительно в Японии существует система поддержания постоянного резерва, то есть прохождения службы по особому контракту, который предусматривает переподготовку лиц, ранее служивших в вооруженных силах. Численность постоянного резерва 47 900 человек (сухопутные войска – 46 000, ВВС – 800, ВМС – 1100 человек). В качестве резерва ВМС могут использоваться силы департамента морской охраны, в мирное время подчиненные министерству транспорта и занимающиеся дозорной службой в проливных зонах и территориальных водах для обеспечения судоходства, помощи судам, терпящим бедствие, и борьбы с преступностью на море. Эти силы насчитывают около 12 тыс. человек.

ОСНОВНЫЕ НАПРАВЛЕНИЯ ФОРМИРОВАНИЯ МОРАЛЬНО-ПСИХОЛОГИЧЕСКОГО ОБЛИКА ВОЕННОСЛУЖАЩИХ США В РАМКАХ КОНЦЕПЦИИ «СИЛЫ XXI ВЕКА»

Полковник Ю. МГИМОВ

В РАМКАХ комплекса мероприятий, проводимых военным руководством США с целью поддержания требуемого уровня боевой готовности вооруженных сил с учетом концепции «силы XXI века», важное место отводится формированию позитивного морально-психологического облика личного состава. В этой области командиры и начальники решают широкий круг задач, которые гарантируют эффективное проведение морально-психологического воспитания военнослужащих – одного из важных элементов их боевой и оперативной подготовки (см. рисунок). При этом учитываются различные социально-экономические, военно-политические, национально-психологические, демографические факторы, прямо или косвенно влияющие на формирование необходимого уровня морально-психологического состояния военнослужащих.

Этот подход нашел отражение в документах, регламентирующих практическую деятельность войск, – уставах, наставлениях, инструкциях и других. В полевом уставе сухопутных войск США FM 100-5 (1998 год) подчеркивается, что «только слаженные, дисциплинированные, хорошо обученные и психологически устойчивые войска» смогут успешно выполнять задачи в условиях мирного времени, кризисных ситуациях и в случае войны.

Сложность прогнозирования изменения морально-психологического состояния личного состава вооруженных сил США дает возможность определить лишь его отдельные, наиболее значимые направления и тенденции (до 2005 – 2010 годов). Тем не менее они позволяют в целом оценить возможный уровень морально-психологической готовности американских войск в обозримом будущем.

В рассматриваемый период морально-психологическое состояние личного состава американских вооруженных сил будет определяться действующими социально-экономическими, военно-политическими и национально-психологическими факторами, а также факторами, которые могут появиться – социально-демографическими, религиозными и другими. Все они в перспективе будут оказывать как положительное, так и отрицательное воздействие, что может ослабить морально-психологическую устойчивость военнослужащих. Действуя одновременно эти факторы, формируют определенный уровень морально-психологической готовности личного состава американских вооруженных сил.

К числу основных факторов, которые в прогнозируемый период будут способствовать повышению морально-психологического состояния личного состава, американские специалисты относят:

– дальнейшее упрочение американского военнопromышленного потенциала и поддержание его на уровне требований, целей и задач, определенных военно-стратегическими документами формирования вооруженных сил США в XXI веке. Обладание значительной экономической и военной мощью будет способствовать утверждению у военнослужащих, а также части гражданского населения чувства уверенности в военно-техническом превосходстве

США, возможности достижения успехов в решении поставленных задач за счет использования высоких перспективных технологий, обеспечивающих минимальные людские потери;

– продолжающуюся милитаризацию научно-технических достижений, что будет оказывать двоякое влияние на американских специалистов. С одной стороны, революция в военном деле не отменяет положения о невозможности выживания в случае применения оружия массового поражения (ОМП), что может усилить чувство страха перед последствиями ядерной войны у населения и части военнослужащих. С другой стороны, совершенствование обычного вооружения, приближающегося по своей эффективности к ОМП, разработка новых образцов оружия, прежде всего высокоточного, может возродить среди командного состава и других категорий военнослужащих надежды на возможность достижения военно-политических целей США только военными средствами;

– повышение уровня морально-психологической подготовки (МПП) всех категорий личного состава как одного из важных инструментов поддержания воинской дисциплины, боевой готовности войск. При этом основной упор будет делаться на внедрение в сознание военнослужащих чувства твердой уверенности в правильности проводимого военно-политическим руководством страны внешне- и внутриполитического курса, его поддержки, а также на развитие у них общепринятых традиций и ценностей, на основе которых будут формироваться морально-боевые качества военнослужащих XXI века;

– совершенствование процессов оперативной и боевой подготовки, в ходе которой предполагается проведение соответствующей морально-психологической обработки. С этой целью предусматривается более широкое использование технических средств, увеличение морально-психологических нагрузок на обучаемых военнослужащих, что должно повысить их морально-психологическую устойчивость в новых условиях ведения возможных боевых действий;

– усиление материального стимулирования личного состава и членов их семей в рамках специализированных программ;

– последовательное проведение военным руководством США курса, направленного на рост уровня профессиональной компетентности и физической выносливости военнослужащих всех категорий.

С учетом названных факторов, в будущем изменение и развитие морально-психологического состояния и морально-психологической подготовки личного состава будет происходить, по всей видимости, по следующим основным направлениям.

Поддержание и повышение требуемого уровня морально-психологической устойчивости войск в соответствии со взглядами военного руководства США на характер применения вооруженных сил в условиях войны и ее отсутствия (особые условия мирного времени).

В прогнозируемый период не претерпят особых изменений формы и способы проведения МПП



Место морально-психологической подготовки (формирования морально-психологического облика военнослужащих) в общей системе подготовки личного состава ВС США

войск на основе ранее принятых и реализуемых в настоящее время специализированных программ, хотя возможна активизация программы «социально-политической подготовки», что, по оценкам американских специалистов, связано с определенной утратой традиционных ценностей и морально-этических норм в сознании и поведении прежде всего рядового и сержантского состава. При этом не только полностью сохраняется система материального стимулирования, но и планируется ее усиление.

Весьма вероятно дальнейшее приближение форм и способов МПП к условиям возможных войн на отдаленных ТВД, кризисных ситуаций и операций при отсутствии войны. Особое внимание предполагается уделить более широкому использованию опыта региональных (локальных) конфликтов, учений и маневров, а также кризисных ситуаций для проверки реального уровня морально-психологического состояния и готовности личного состава к выполнению поставленных задач (например, в ходе боевых действий в зоне Персидского залива, нанесения точечных ударов американской авиацией в Боснии и Герцеговине, обострения кризисной ситуации вокруг Ирака в 1998 году и других).

Военные специалисты США считают, что при разработке новых форм и способов МПП личного состава вооруженных сил необходимо усилить «противоядерный», «химический» и «бактериологический» аспекты этой подготовки в связи с возрастающей опасностью распространения ОМП, ракетно-ядерных технологий и ростом терроризма.

Осуществление МПП и практических мероприятий по поддержанию требуемого уровня морально-психологического состояния личного состава вооруженных сил по-прежнему будет возложено на существующие в настоящее время органы и должностные лица. При этом предполагается улучшение коорди-

нации их работы и совершенствование организационно-штатных структур в рамках реформирования вооруженных сил в соответствии с программой «Силы XXI века».

С целью практической реализации рассмотренных направлений военное руководство США планирует осуществить следующий комплекс мероприятий:

- интенсификация МПП в рамках оперативной и боевой подготовки войск; введение в видах вооруженных сил «курсов по управлению стрессами» (Stress Management Courses) в интересах преодоления новобранцами трудностей военной службы и облегчения адаптации к ней; осуществление так называемых «мотивационных полетов» (Motivational Flights) в ВВС для показа на практике возможных трудностей психологического характера; совершенствование обучения новобранцев и младшего командного состава по противодействию и устранению дискриминации по полу, возрасту, национальной принадлежности и вероисповеданию, а также сексуальных домогательств; более активное использование новейших достижений социологии, психологии и психиатрии; совершенствование имеющихся и разработка новых технических средств МПП, прежде всего кабельного телевидения, систем спутниковой связи, цифровых технологий и других;

- максимальная интеграция морально-психологической подготовки и боевой выучки войск в условиях, приближенных к реально боевым. Подчеркивается, что напряженная боевая учеба является одной из главных составляющих поддержания высокой боевой готовности и способности военнослужащих преодолевать трудности в боевой обстановке;

- разработка повышенных требований к специалистам по МПП и командным кадрам вооруженных сил, их возможностям и способностям обучать и воспитывать подчиненных. В основополагающих

оперативно-стратегических документах министерства обороны США, регламентирующих формирование сил XXI века, особо отмечается, что будущие командиры всех звеньев должны совершенствовать стратегическое и оперативное мышление, а также способность умелого руководства и управления войсками. Опыт, передаваемый старшими командирами младшим, должен стимулировать творческий подход, развивать навыки действовать в обстановке неопределенности и в ходе все более сложных совместных и коалиционных действий как в военное, так и мирное время;

– формирование у военнослужащих чувства ответственности перед сослуживцами, уважительного отношения между солдатами независимо от расово-этнической принадлежности, пола, вероисповедания, осознания того, что индивидуальные действия влияют на поведение других солдат, на характер взаимоотношений и морально-психологическую стабильность части (подразделения) в целом, что необходимо для успешного решения поставленных задач;

– разработка перспективных уставов, наставлений и других документов, регламентирующих организацию и проведение МПП, а также устанавливающих новые требования и стандарты по всем качественным параметрам военнослужащих – уровню профессионализма, физического состояния, здоровья, умственных способностей, морали и психики.

К одному из них относится документ «Формирование морально-психологических качеств личного состава XXI века» (Character Development XXI), в котором излагаются основные требования к призванным: высокий интеллект, физическая сила (выносливость) и твердая мотивация для службы в вооруженных силах. Дальнейшее развитие этих качеств предполагается за счет повышения удовлетворенности службой, улучшения морально-психологического климата, поддержания разумного соотношения периода службы на территории США и в составе войск за рубежом, а также за счет улучшения условий и уровня жизни военнослужащих. В этом документе разработан механизм практического внедрения традиционных морально-психологических и нравственно-этических норм в сознание военнослужащих. Он также включает концепцию подготовки и воспитания командного и рядового состава вооруженных сил и основные направления ее реализации, пересмотренную систему аттестования всех категорий личного состава с учетом их морально-психологического состояния и морально-боевых качеств. К другим подобным документам относится новый устав FM 22-100 «Подготовка военных командных кадров», в котором представлена новая система аттестования офицерского, рядового и сержантского состава, впервые включены критерии оценки морально-психологических ценностей и качеств, присущих военнослужащему. Этот устав вписывается в разрабатываемую перспективную концепцию «Система подготовки и руководства офицерского состава XXI века» (The Officer Personnel Management System XXI). Кроме того, в каждом виде вооруженных сил планируется продолжить разработку ежегодных «Планов действий» (Action Plan) по борьбе с дискриминацией и нарушениями на сексуальной почве. Эти планы предусматривают введение программы обучения новобранцев, а также кадрового рядового и сержантского состава основам морально-этических взаимоотношений в вооруженных силах, более строгий отбор сержантов, а также ужесточение наказаний за неуставные отношения. С октября 1997 года готовится инструкция министерства обороны США по проти-

водействию насилию в семьях военнослужащих, которая, в частности, предусматривает лишение прав военнослужащих иметь огнестрельное оружие в случае их привлечения к суду за насильственные (жестокие) действия в отношении супруги и других членов семьи.

По официальным оценочным данным, предполагаемые бюджетные ассигнования на денежное содержание личного состава в перспективе возрастут и составят в 2000 году 69,4, а в 2010-ом – 95 млрд долларов (в 1995 и 1996 финансовых годах – 67,9 и 66,5 млрд долларов соответственно). Кроме того, министерство обороны США предполагает направить в конгресс представление по корректировке ряда денежных надбавок военнослужащим в сторону увеличения, в частности, жилищной надбавки. Министерство рассматривает также возможность привлечения федеральных структур к материально-бытовому обеспечению семей военнослужащих. Предполагается начать переговоры с федеральной администрацией общих служб с целью выделения мест для приема детей военнослужащих на федеральных специализированных объектах.

Планируется повысить внимание к морально-психологическому состоянию личного состава резервных компонентов вооруженных сил США в связи с тем, что, как отмечается в ежегодном докладе министра обороны США президенту и конгрессу (1998 год), их комплектование становится одной из приоритетных задач.

По мнению американских специалистов, реализации этих мероприятий могут препятствовать следующие отрицательные факторы:

– сохранение социально-классовых и расово-этнических противоречий как среди различных категорий военнослужащих, так и в той части американского общества, которая является потенциальным контингентом новобранцев для вооруженных сил. По данным бюро трудовой статистики США, к 2000 году среди молодежи значительно возрастет количество представителей национальных меньшинств и женщин. Кроме того, сохранится высокий уровень преступности, наркомании и алкоголизма. Данные министерства юстиции показывают, что ежегодный прирост молодежи, отправляемой в тюрьмы, может составить в ближайшей перспективе около 6 – 7 проц.;

– некоторое ослабление стремления молодежи к службе в вооруженных силах, что особенно беспокоит американское командование в связи с предполагаемым увеличением набираемого контингента;

– не всегда достаточный уровень общеобразовательной, психологической и физической подготовки новобранцев;

– сохраняющиеся среди всех категорий личного состава наркомания, алкоголизм, нарушения дисциплины и особенно домогательства и нарушения на сексуальной почве, имеющие тенденцию к росту.

По оценке американских специалистов, для нейтрализации этих факторов США располагают достаточными возможностями: мощной экономической базой, позволяющей поддерживать необходимый жизненный уровень военнослужащих, опытными военными кадрами, испытанным и постоянно совершенствуемым аппаратом морально-психологической подготовки личного состава и другими. В перспективе эти возможности не только сохранятся, но и расширятся. Используя их, военное руководство США сможет в последующие годы обеспечить требуемый уровень морально-психологического состояния личного состава вооруженных сил.



СУХОПУТНЫЕ ВОЙСКА ФИЛИППИН

Полковник А. РОСТЫЛЕВ

СУХОПУТНЫЕ ВОЙСКА Филиппин являются самым развитым и многочисленным видом вооруженных сил страны (63 проц. общей их численности). По взглядам военно-политического руководства государства, сухопутные войска предназначены прежде всего для подавления выступлений повстанческих антиправительственных группировок внутри страны. Они также должны обеспечивать в случае необходимости мобилизационное развертывание для отражения внешней агрессии. В их составе имеются пехотные, бронетанковые, артиллерийские, специального назначения, инженерные соединения и части.

Возглавляет сухопутные войска командующий (воинское звание – генерал-лейтенант). Он непосредственно подчиняется начальнику генерального штаба, являющемуся высшим должностным лицом в вооруженных силах.

Общая численность сухопутных войск 70 тыс. человек. На вооружении состоят 12 155-мм гаубиц (М114, М68), 230 105-мм гаубиц (М101, рис. 1, М102, М56), 40 106,7-мм минометов М30, около 300 81-мм минометов М29, 260 106-мм безоткатных орудий М40А1, 41 боевая машина с тяжелым вооружением (БМТВ) «Скорпион» (рис. 2), 450 бронетранспортеров (85 АIFV, 100 М113, 165 V-150, рис. 3, 10 UR-416, 90 «Зимба»).

Организационно сухопутные войска включают штаб, командование специальных операций (диверсионно-разведывательный полк рейнджеров, полк спецназначения, группа ведения «психологической войны»), учебное командование, восемь пехотных дивизий, отдельную бронетанковую бригаду, три инженерные бригады, отряд охраны президента. Для проведения скоординированных противоповстанческих операций созданы пять объединенных региональных командований: Северного Лусона, Южного Лусона, Западное, Висайских о-вов (группы островов центральной части Филиппин), Южное, которым в оперативном отношении подчиняются соединения и части всех видов вооруженных сил в пределах зон ответственности этих командований.

Командование специальных операций сформировано в 1997 году и предназначено прежде всего для проведения операций по дезорганизации и нейтрализации вооруженных отрядов антиправительственных повстанческих движений.

На учебное командование возлагаются задачи организации начальной военной и специальной подготовки рядового и сержантского состава, а также повышения квалификации младших офицеров. В его составе наряду с центрами боевой и специальной подготовки имеются различные курсы. Штаб командования находится в г. Манила (Форт-Бонифасио).

Пехотная дивизия сухопутных войск Филиппин по составу и вооружению в целом соответствует легкопехотным дивизиям, имеющимся в армиях других государств региона. Организационно в нее входят штабной батальон, три штаба пехотных бригад, девять пехотных батальонов, артиллерийский дивизион и подразделения обеспечения. Численность личного состава около 9000 человек (в настоящее время в ряде дивизий она значительно сокращена в связи с начавшейся реорганизацией в отдельные пехотные бригады). На вооружении дивизии находятся 18 105-мм гаубиц, шесть 106,7-мм минометов, 72 81-мм миномета, 30 безоткатных орудий и около 40 бронетранспортеров. Зенитными средствами она не оснаще-



Рис. 1. 105-мм гаубица М101

на. Пехотные дивизии рассредоточены по всей территории страны и активно привлекаются для подавления повстанческих вооруженных группировок.

Отдельная бронетанковая бригада (около 1200 человек) включает два батальона: бронетанковый на БМТВ «Скорпион» и мотопехотный на гусеничных бронетранспортерах AIFV (на американских боевых машинах пехоты AIFV, поставленных Филиппинам, 25-мм пушки были заменены 12,7-мм пулеметами). На вооружении находится 41 боевая машина с тяжелым вооружением «Скорпион» и 85 бронетранспортеров AIFV. Бригада дислоцируется в г. Манила и предназначена в основном для усиления войск и полиции в случае возникновения крупных беспорядков в столице и прилегающих к ней районах.

В 1995 году с учетом изменений военно-политической обстановки в мире в целом и в Юго-Восточной Азии в частности, а также сохраняющейся напряженности в районе о-вов Спратли, часть которых находится под контролем Филиппин, руководство страны приняло решение о реформировании вооруженных сил. В соответствии с долгосрочной программой военного строительства до 2010 года предусматривается повысить их боевые возможности за счет переоснащения новыми образцами вооружения и военной техники (В и ВТ), а также путем совершенствования организационной структуры при одновременном сокращении численности. Главная цель реформы – обеспечить вооруженным силам самостоятельное решение задач по защите национальных интересов страны в регионе.

Планируется, в частности, расформировать три из пяти объединенных региональных командований, а два (Западное и Южное) преобразовать в оперативные группы, изменив при этом их задачи.

В соответствии с данной программой численность сухопутных войск к 2005 году после планируемого сокращения на 29 проц. составит 50 тыс. человек. В новой структуре вооруженных сил их доля не должна превышать 54 проц. всего личного состава. Одновременно предполагается значительно увеличить численность и повысить уровень мобилизационной готовности резервных компонентов.

Предусматривается сохранить только три пехотные дивизии (на о. Лусон и Висайских о-вах), одновременно повысив их мобильность. Эти соединения намечается использовать в качестве «сил быстрого развертывания» для решения внезапно возникающих задач на всей территории страны.

На базе остальных пяти дивизий планируется сформировать восемь отдельных скадрованных пехотных бригад, рассредоточенных на островах. В составе каждой предполагается иметь один батальон постоянной готовности и два скадрованных батальона. Численность постоянного личного состава бригад в мирное время не должна превышать 20 проц., предусмотренной штатом военного времени. За скадрованными частями предполагается закрепить резервистов первой очереди, с которыми регулярно будут проводиться занятия с привлечением к учениям. При этом к каждой бригаде должно быть приписано такое количество резервистов, которое в случае необходимости позволит на ее основе развернуть пехотную дивизию. В дополнение к скадрованным бригадам будут разработаны планы развертывания в случае военной угрозы еще 15 пехотных дивизий (по одной в каждом регионе страны) за счет резервистов второй очереди.

Военное руководство намечает сохранить отдельную бронетанковую бригаду и части командования специальных операций, которое было создано в соответствии с принятой программой. Предусматривается дополнительно сформировать отдельный артиллерийский полк, вооруженный 155-мм гаубицами, зенитный артиллерийский дивизион и батальон армейской авиации.

На учебное командование возлагается научная разработка проблем строительства сухопутных войск и их боевого применения.

В рамках реформирования сухопутных войск предполагается сократить общее число военных городков (до 17) и совершенствовать инфраструктуру оставшихся. На их базе планируется создать хорошо оборудованные полигоны и учебные поля для отработки войсками всех учебных задач без переброски подразделений на значительные расстояния.



Рис. 2. Боевая машина с тяжелым вооружением «Скорпион» с 76-мм пушкой

Намечается существенно улучшить условия проживания семей военнослужащих (комплектование вооруженных сил Филиппин полностью осуществляется на добровольной основе), что рассматривается в качестве одного из наиболее важных факторов повышения престижа военной службы.

В области закупок В и ВТ для сухопутных войск программой предусматривается прежде всего приобрести артиллерийские системы (в том числе реактивные системы залпового огня), зенитные пушки, ЗРК, бронетанковую технику, противотанковые средства, боевые вертолеты, транспортные средства и средства связи. Однако принято решение не закупать образцы В и ВТ, не состоящие на вооружении армий стран-производителей (закупка таких систем в порядке исключения будет допускаться при условии использования их не менее чем в двух странах). Из-за ограниченности финансовых средств предполагается одновременно с закупками новых образцов вооружения и военной техники осуществить модернизацию имеющихся артиллерийских систем с целью повышения дальности стрельбы, а также провести капитальный ремонт части бронетанковой техники с заменой вооружения.

Как отмечалось в зарубежной печати, за время, прошедшее с момента принятия программы реформирования вооруженных сил Филиппин, осуществлен ряд запланированных мероприятий, однако из-за разразившегося финансово-экономического кризиса в Азии руководство страны вынуждено пересмотреть отдельные ее положения, а также перенести на более поздние сроки закупку новых систем оружия и боевой техники, что, по оценке военных экспертов, приведет к замедлению темпов реализации всей программы.



Рис. 3. Бронетранспортер V-150 с 20-мм автоматической пушкой

РАЗРАБОТКА ОСНОВНЫХ БОЕВЫХ ТАНКОВ ЧЕТВЕРТОГО ПОКОЛЕНИЯ ЗА РУБЕЖОМ

*Полковник О. ИВАНОВ,
кандидат военных наук*

ОСНОВНЫЕ боевые танки (ОБТ) в современных условиях – главное ударное средство сухопутных войск на поле боя. В последнее время в ведущих зарубежных странах активизировались работы по созданию перспективных ОБТ четвертого поколения, соответствующих высоким тактико-техническим требованиям (ТТТ). По данным западной печати, в настоящее время такие танки разрабатываются в США (FCS – Future Combat System – перспективная боевая система), ФРГ (NGP – Neue Gepanzerte Plattformе – новая бронированная платформа) и Великобритании (MODIFIER – Mobile Direct Fire Equipment Requirement – требования к системе для ведения огня прямой наводкой с ходу).

В Соединенных Штатах принята новая концепция боевого использования сухопутных

войск и их главной ударной силы – бронетанковых войск. Основное внимание в ней уделяется широкому применению ОБТ и других боевых машин как в ходе крупномасштабной войны, так и в локальных конфликтах, самостоятельно и с другими видами вооруженных сил для достижения целей и обеспечения интересов США во всех регионах мира (борьба с терроризмом, наркобизнесом и в миротворческих операциях).

США. В 1996 году автобронетанковое командование министерства обороны США представило план модернизации танкового парка сухопутных войск до 2020 года, в котором наряду с разработкой ОБТ FCS предусматривается создание перспективных БМП FIV (Future Infantry Vehicle), БРМ FSCV (Future Scout Combat Vehicle), а также модернизация серийных ОБТ М1 «Абрамс» с целью доведе-



Рис. 1. Макет перспективного основного боевого танка (массой 55 т) – FCS (США) с электромагнитной пушкой

ния их до уровня M1A2 SEP (System Enhancement Program).

К началу 1998 года НИОКР по созданию танка FCS, названного перспективной боевой системой, находились на этапе проверки технической осуществимости концепции и создания макетных образцов. По данным зарубежной печати, окончательно компоновочную схему намечается утвердить в 2001 году, к 2006-му – определить состав основного вооружения этого танка, а к 2009-му – изготовить опытный образец и приступить к испытаниям. Серийное производство малой партии ОБТ FCS предусматривается начать в 2015 году, а полномасштабное – после 2020-го. По расчетам американских экспертов, общие затраты на НИОКР достигнут 3,25 млрд долларов (цены 1996 года). Стоимость одного танка FCS составит 5 – 7 млн долларов, в то время как M1A2 обходится в 4,3 млн.

Автобронетанковое командование США сформулировало новые тактико-технические требования, считая, что M1A2 «Абрамс» в начале XXI века не будет соответствовать новым концепциям применения сухопутных войск США.

Огневая мощь. Танк FCS должен иметь комплекс вооружения и систему управления огнем (СУО), которые будут способны обнаруживать, «захватывать» и идентифицировать цель, обеспечивать точное попадание снаряда и поражение цели, причем на таких дальностях, на которых противник не сможет поразить ОБТ. Вероятность поражения бронированных целей при стрельбе прямой наводкой на дальностях до 5000 м должна быть близкой к 100 проц. Этот танк, как полагают его разработчики, будет способен вести борьбу с наземными и воздушными целями по всем направлениям и в различных условиях обстановки, в том числе в любое время суток при неблагоприятных погодных условиях, наличии помех, а также в случае применения противником ядерного, биологического и химического оружия. Вооружение танка FCS должно обеспечивать точное поражение целей на дальностях до 10 000 м и возможность ведения борьбы против вертолетов и других воздушных целей.

Живучесть. Предполагается, что в конструкции танка FCS будут использованы перспективные технологии в области снижения воз-

можности обнаружения, попадания в него и поражения любыми противотанковыми средствами противника (бронейбно-подкалиберные снаряды ударного действия, ПТУР, кумулятивные боеприпасы большого калибра, высокоточные артиллерийские снаряды, противотанковые гранатометы, управляемые ракеты, мины и оружие направленной энергии). Как отмечают разработчики, ОБТ будет надежно защищен от воздействия электромагнитного импульса ядерного взрыва, электромагнитных помех, лазерного излучения, биологического и химического оружия, что должно обеспечивать высокую выживаемость как самого танка, так и его экипажа.

Подвижность. По расчетам американских экспертов, FCS будет способен вести бой на пересеченной местности также, как и современные танки, но при этом обладая более высокой подвижностью. Целью проводимых НИОКР является достижение максимальной скорости движения по пересеченной местности 65 км/ч. Проведение ремонта и технического обслуживания намечается облегчить за счет использования средств диагностики. Ожидается, что потребность в снабжении ГСМ, боеприпасами и запасными частями сократится на 50 проц.

Унификация и стандартизация. Создаваемый танк FCS должен быть универсальным, работать на различных марках топлива, в том числе производимых в других странах. Необходимо, чтобы танк FCS мог транспортироваться самолетами, железнодорожным транспортом, морскими судами и другими средствами, состоящими на вооружении в странах НАТО.

Учебно-тренировочные средства. Танк планируется оснастить встроенной системой, предназначенной для обучения и тренировки экипажа. По расчетам западных экспертов, это позволит вдвое сократить время и стоимость подготовки членов экипажа и других специалистов. Система обучения сделает возможным отработку комплексных задач, решаемых в ходе боя.

Эргономика. Предполагается, что танк FCS будет обладать параметрами, повышающими возможности экипажа и обеспечивающими сокращение сроков выполнения боевых задач. Рабочие места членов экипажа должны быть спроектированы с учетом снижения нагрузок, облегчения выполнения функциональных обязанностей при ведении длительных боевых действий.

Компоновка. В США продолжается обсуждение достоинств и недостатков различных компоновочных решений перспективного основного боевого танка FCS. В соответствии с ТТТ автобронетанкового командования разработано демонстрационный макет танка FCS (массой 40 т) в натуральную величину (см. цветную вклейку), который характеризуется внедрением передовых конструктивно-компо-



Рис. 2. Проекция американского перспективного основного боевого танка FCS (размеры даны в дюймах, 1 дюйм = 2,54 см)

новочных решений и ряда современных технологий. Разрабатываются несколько модификаций ОБТ FCS боевой массой 40 т, 55 т (рис.1), 57 т. Экипаж (два-три человека) будет располагаться в хорошо защищенном бронированном отсеке в носовой части корпуса («капсуле»). Основные ТТХ танка FCS приведены в таблице.

По габаритным размерам, особенно по высоте, этот танк будет меньше, а по боевой массе легче (на 30 проц.) M1A2 «Абрамс» (вариант ОБТ массой 40 т). Его лобовая проекция почти на 40 проц. меньше, чем у M1A2. По оценкам военных специалистов, по боевой эффективности FCS должен в 2 раза превосходить серийные танки типа «Абрамс».

Впервые в зарубежном танкостроении командир танка FCS будет находиться не в башне, а внутри корпуса, где в его распоряжении будут стереоскопические средства кругового обзора поля боя, действующие при любых погодных условиях, освещенности и задымленности. Такая компоновка дает возможность уменьшить уровень бронирования башни, который прежде был необходим для защиты командира, наводчика и заряжающего. Использование автомата заряжания (АЗ) позволило отказаться от заряжающего. Вместе с тем низкопрофильная башня значительно уменьшает заброневую объем корпуса для размещения экипажа и приборного комплекса, а также снижает обзорность приборов наблюдения. Можно полагать, что конструкторы танка FCS примут компромиссное решение и оставят низкопрофильную башню танка с основным вооружением (рис. 2 – 4).

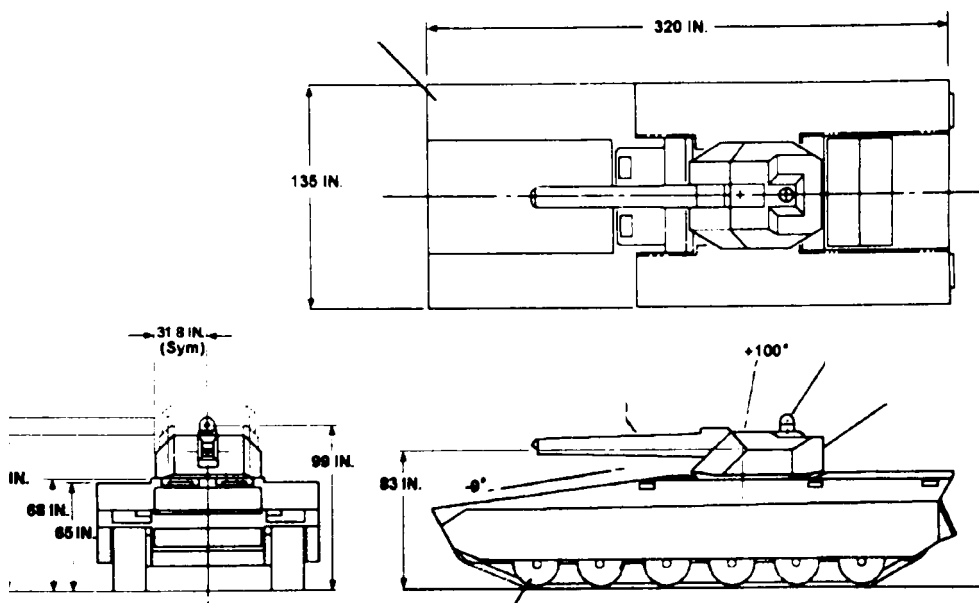
Наблюдаемая командиром танка картина поля боя будет отображаться на щитке шлемофона. Кроме того, устройство связи, встроен-

ное в шлемофон, позволит выводить на экран формализованные бланки боевых донесений, схемы и карты боевой обстановки, а также разведывательную информацию. Боевые донесения и ответы на запросы автоматически будут передаваться видеосигналами. Новая технология позволит также объединить функции экипажа с помощью компьютера, что ускорит принятие решения. В боевую систему будет введена технология, обеспечивающая идентификацию «свой – чужой» для боевых машин на поле боя и автоматический запрос объектов неизвестной принадлежности. Система выбора наиболее опасных целей и возможность их автоматического сопровождения позволят заменить наводчика.

На новом танке усовершенствованное основное вооружение может быть сопряжено с дисплеем, установленным на шлемофоне командира, который автоматически идентифицирует цели, осуществляя выбор и сопровождение всех целей, находящихся в его поле зрения. Боевые действия танка FCS будут представлять быстрое определение целей, наведение орудия и производство выстрела, выполняемых исключительно командиром танка. При этом в компьютере будут заранее заложены возможности передачи целей артиллерийским и ракетным подразделениям поддержки, а также авиации.

Огневая мощь танка FCS должна обеспечиваться за счет одного из следующих вариантов основного вооружения, которые проходят испытания: гладкоствольная бикалиберная пушка XM291 калибра от 120 до 140 мм; 120-мм электротермохимическая или электротермическая пушка; 25/35-мм электромагнитная автоматическая пушка (рис. 5).



Рис. 3. Общий вид компоновочной схемы перспективного основного боевого танка FCS (США): 1 – автоматическая (25/35-мм) электромагнитная пушка; 2 – комбинированный (день/ночь) прицел с лазерным дальномером; 3 – оптические/телевизионные прицелы с ИК станцией переднего обзора (FZIR); 4 – вспомогательные энергетические коллекторы; 5 – высокоэнергетическая стабилизированная лазерная пушка; 6 – пусковая установка ракет или десантное отделение на три человека; 7 – видеокамеры; 8 – боевое отделение; 9 – устройство для обнаружения и уничтожения мин



Рис. 4. Вариант компоновочной схемы корпуса основного боевого танка FCS (США) в деталях: 1 – блок управления комплексом динамической защиты; 2 – устройство для обнаружения и уничтожения мин; 3 – электромоторы привода ведущего колеса; 4 – блок управления энергетикой; 5 – электрический кондиционер; 6 – броневой корпус; 7 – аккумуляторные батареи; 8 – система управления электрическим приводом машины; 9 – система индивидуального подогрева, вмонтированная в сидения экипажа; 10 – командир (механик-водитель); 11 – вращающееся контактное устройство; 12 – электрический компюльсатор; 13 – основной компьютер; 14 – блок управления системой наблюдения; 15 – оружие десанта; 16 – десант; 17 – люк в корме корпуса; 18 – блок видеокамеры (три по бортам и две впереди и сзади); 19 – направляющее колесо с механизмом натяжения гусениц; 20 – блок электроники и связи; 21 – опорные катки из композитного материала; 22 – процессор управления гидропневматической подвески; 23 – блок управления основным вооружением; 24 – блок управления гидропневматической подвески; 25 – гусеничный трак из легкого композитного материала; 26 – ведущее колесо

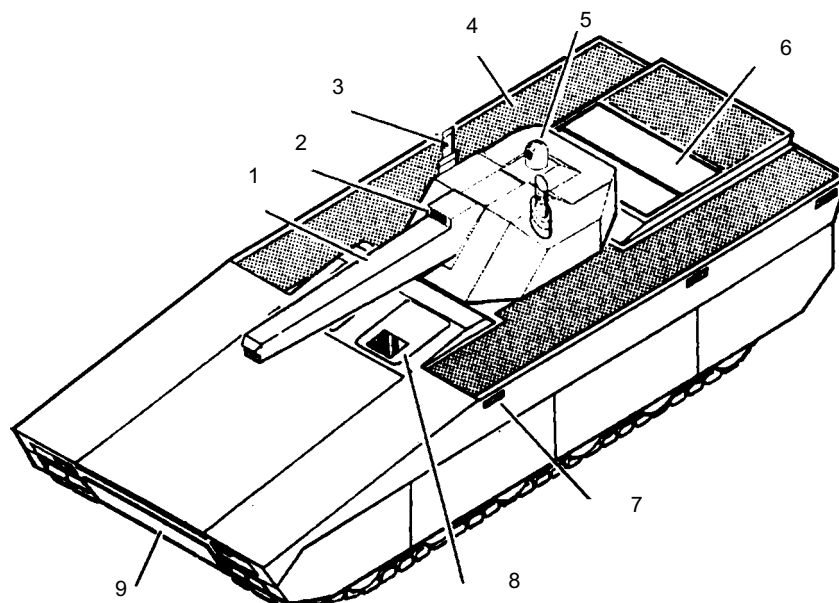

Рис. 5. Концептуальная схема 25/35-мм электромагнитной автоматической пушки 80 EM (США): 1 – стальной «барабан» (поперечный разрез); 2 – «барабан» для 25-мм снарядов; 3 – положение барабана для стрельбы; 4 – ускоряющий штифт (пять в каждом «барабане»); 5 – «барабан» для 35-мм снарядов; 6 – прицел; 7 – направление подачи 25-мм снарядов; 8 – направление подачи 35-мм снарядов; 9 – металлический термоизолирующий кожух пушки, изготовленный по технологии «стелт»

На одном из демонстрационных вариантов FCS установлена 120-мм гладкоствольная пушка XM291, хотя, как ожидается, к 2015 году этот вариант вооружения морально устареет. В АЗ размещены 17 140-мм выстрелов раздельного заряжания или такое же количество унитарных 120-мм. Кроме того, в боеукладке корпуса могут размещаться 22 выстрела калибра 140 мм или 33 – калибра 120 мм. Ствол пушки возможно заменить на другой (вместо 120-мм устанавливается 140-мм). Одновременно изучаются другие варианты основного вооружения танка FCS – электротермохимическая, электротермическая и электромагнитная пушки. Проводимые исследования показывают, что энергия выстрела каждой из этих пушек превосходит энергию выстрела из обычной танковой пушки на 30 – 40 проц.

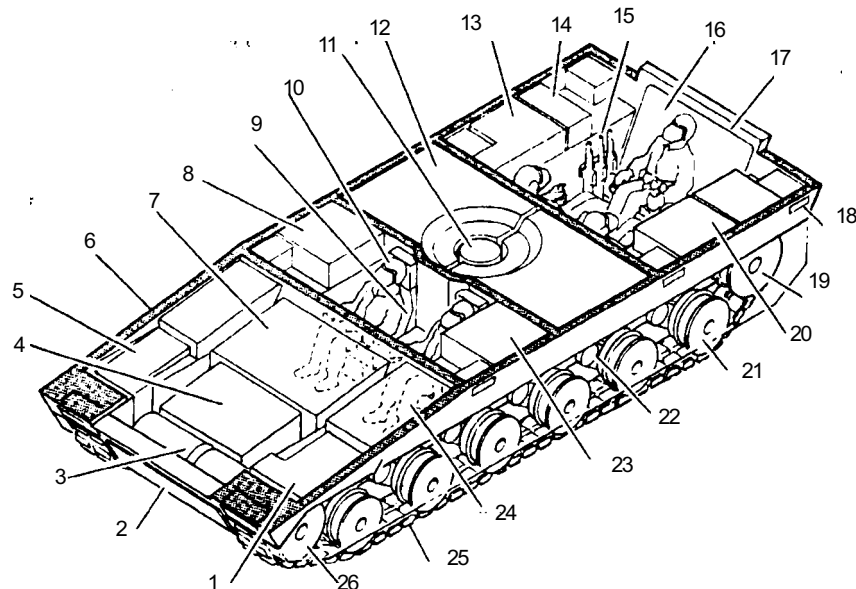
Автобронетанковое командование министерства обороны США совместно с ракетным командованием рассмотрело ракетное вооружение в качестве вероятного оснащения танка FCS, в частности, планируется использование новых ПТУР «Хеллфайр» (предполагается начать их серийное производство), усовершенствованной ПТУР ТОУ и «Лосат».

В качестве дополнительного вооружения на танке FCS намечается установить лазерную пушку, способную поражать низколетящие воздушные и наземные цели противника на дальностях до 10 – 15 км, а также многоцелевой ракетный комплекс. Компактные ракеты третьего поколения с лазерной и телевизионной

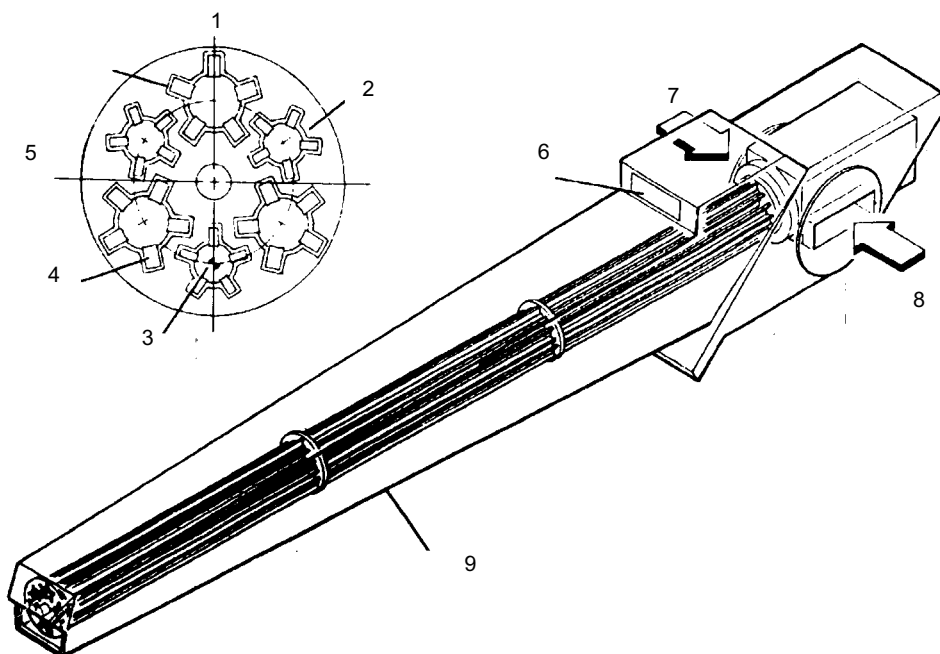
системой наведения будут располагаться в кормовой части корпуса танка.

На новой машине предполагается установить интегрированную информационно-управляющую систему третьего поколения IVIS (Inter Vehicle Information System), которая включает круговую автоматическую многодатчиковую систему обнаружения целей и управления огнем. Это будет комбинированная (день/ночь) интегрированная система, способная обнаруживать на поле боя и контролировать 15 – 20 движущихся или неподвижных целей одновременно и автономно. Автоматическое обнаружение наземных и воздушных целей должно осуществляться с помощью тепловизионных приборов, радиолокационной станции миллиметровых волн и оптических прицелов. Они обеспечат распознавание и идентификацию целей («свой – чужой»), ранжирование по степени опасности и автоматическое слежение за ними на поле боя. Кроме того, приборный комплекс будет включать: индикатор химических боевых отравляющих веществ, блок контроля климатических условий, инфракрасный подавитель, индикатор предупреждения о ракетной атаке и лазерной подсветке, а также генератор ложных целей.

Круговое наблюдение днем и ночью будет обеспечиваться с помощью телевизионной и тепловизионной камер и процессорных блоков, позволяющих экипажу «видеть» через броню боевого отделения с помощью дисплеев, вмонтированных в шлемофоны.

ТАКТИКО-ТЕХНИЧЕСКИЕ ХАРАКТЕРИСТИКИ ПЕРСПЕКТИВНЫХ ОСНОВНЫХ БОЕВЫХ ТАНКОВ США, ФРГ И ВЕЛИКОБРИТАНИИ

Характеристики	США		ФРГ	Великобритания
	M1A2 SEP «Абрамс»	FCS	NGP	MODIFIER
1. Боевая масса, т	62,5	40 – 45	50	50
2. Экипаж, чел.	3	2 – 3	2 + 2	2
3. Длина с пушкой вперед, мм	9830	8128	•	•
4. Длина по корпусу, мм	7920	8128	•	•
5. Ширина общая, мм	3660	3429	•	•
6. Высота по крыше башни, мм	2440	2360	•	•
7. Клиренс, мм	432	102 – 483	•	•
8. Тип основного вооружения	Пушка гладкоствольная XM 291 – 120-мм	120 – 140 ГСП или ЭМП или ЭТХП или ракетное	140 ГСП или ЭТХП	ЭМП
9. Техническая скорострельность, выстр./мин.	8 – 12	•	•	•
10. Боекомплект, выстр.	42	42 при 120	35-40	•
11. Тип заряжения	Автоматический	Автоматический	Автоматический	Автоматический
12. Вспомогательное вооружение	Пулемет 1/7.62	Лазерная пушка	•	•
13. Дополнительное вооружение	Зенитный пулемет 1/12,7		•	•
14. Интегрированная информационная управляющая система	Есть	Есть	Есть	Есть
15. Тип защиты:				
динамическая	Нет	Есть	Есть	•
активная	Нет	Есть	Есть	•
модульная	Нет	Нет	Есть	•
комбинированная	Есть	Есть	Есть	•
электромагнитная	Нет	Есть	Нет	•
16. Тип двигателя	ГТД*	ГТД *или дизель	Дизель	•
17. Мощность двигателя, л.с.	1500 – 1800	1250	•	•
18. Удельная мощность, л.с./т.	24 – 37	27 – 31	•	•
19. Максимальная скорость по шоссе, км/ч	64	75 – 100	около 65	•
20. Запас хода, км	450	500 – 600	500 – 600	•
21. Стоимость серийного образца	4,35 млн долларов (1996 г.)	5 – 7 млн долларов (1996 г.)	•	•

* Газотурбинный двигатель.



Рис. 6. Комплект модульных броневых листов опытного танка NGP фирмы «Краусс – Маффей» (ФРГ)

Перспективный танк FCS, обладая меньшей боевой массой и габаритными размерами, высокой проходимостью и всепогодностью действий, приспособлен к более длительному боевому применению по сравнению с существующими ОБТ, обладает уменьшенной общей сигнатурой (тепловой, акустической, магнитной) благодаря использованию технологии «стелт». FCS будет оснащаться системой управления сигнатурами (тепловой, электромагнитной, акустической), генератором ложных целей, активной (пассивной) системой противодействия подлетающим к танку ракет и других средств поражения.

Броневая защита лобовой проекции корпуса танка FCS пассивная, динамическая (эквивалентна 1000 мм катаной гомогенной брони), а бортовой проекции башни – электромагнитная и пассивная. Кроме того, конструкция башни предусматривает установку комплекса активной защиты. Повышению уровня защищеннос-

ти будут способствовать системы предупреждения о лазерном облучении, обнаружения танка в ультрафиолетовом диапазоне, пуска дымовых гранат и другие. Эти системы могут привести к автоматическому инициированию бортовых средств противодействия, нацеленных на срыв работы систем наведения подлетающих боеприпасов, или прямому поражению их боеприпасами, выстреливаемыми из танка.

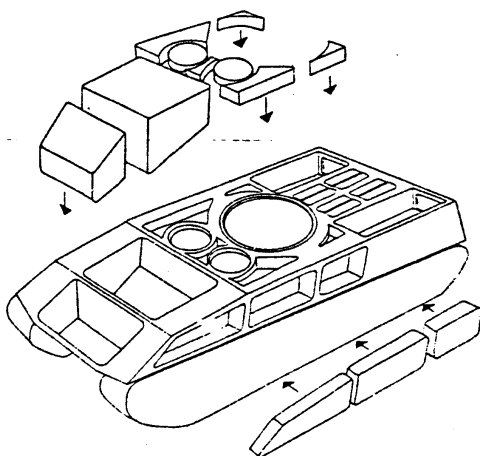
Подвижность танка FCS будет определяться мощностью установленного на нем двигателя: дизельного мощностью 680 кВт (925 л. с.) или газотурбинного – 925 кВт (1250 л. с.), причем оба двигателя разрабатываются. Двигатель соединен с генератором, который подает электроэнергию на бортовые электромоторы, вращающие ведущие колеса. Бортовые электромоторы выполняют функции трансмиссии и значительно сокращают размеры силового отделения. Предполагается, что на танке силовая установка будет расположена сзади, а электротрансмиссия – в передней части корпуса. При установке дизельного двигателя максимальная скорость движения составит более 70 км/ч, а газотурбинного – 100 км/ч. Подвеска (гидропневматическая или электрическая) обеспечивает изменение клиренса от 102 до 483 мм (на месте и в движении).

В ФРГ ведутся работы по созданию перспективного ОБТ на базе танка NGP, который в соответствии с планом развития сухопутных войск должен заменить ОБТ «Леопард-2». Принятие NGP на вооружение ориентировочно запланировано на 2009 год.

В настоящее время процесс создания перспективного танка находится на этапе формулирования концепции, однако, по сообщениям западной печати, при его разработке будут использованы многие технические решения, найденные в ходе создания ОБТ «Леопард-3».

Ведущая германская фирма «Краусс – Маффей» отработывает четыре параллельные технологические концепции танка NGP совместно с фирмами «Хеншель», «Мак», «Рейнметалл» и «Вегманн». Окончательный вариант концепции будет принят по результатам конкурсного анализа. Разработка тактико-технического задания запланирована на 1999 год. На базе NGP намечается создать ОБТ, боевую машину поддержки танков (БМПТ), ЗСУ, подвижный наблюдательный пункт артиллерии, саперный танк и танковый тягач.

При создании перспективных ОБТ и БМПТ NGP и отработке их боевых качеств германские конструкторские группы разных фирм намерены придерживаться следующих принципов:

- танк и БМПТ должны иметь модульную компоновку конструкции. Экипаж будет располагаться в передней части корпуса, а силовая установка и трансмиссия – в корме корпуса.

Благодаря плотной компоновке будут получены существенные резервы для повышения уровня броневой защиты, что позволит также осуществить эргономически целесообразное размещение экипажа и пехотного десанта, требуемую установку вооружения и доступность для спешивания пехотного десанта БМПТ в корме корпуса (люк или дверь шириной 1,4 м);

- защищенность должен обеспечивать несущий броневой корпус («бесшовный») с комплектом модульных броневых листов (рис. 6). При этом все боевые машины семейства NGP будут иметь максимально возможную защиту (пассивную) лобовой проекции от высокоточного оружия с помощью комплекса активной защиты и динамических средств, а также от противотанковых мин. Одновременно сообщается, что по живучести на поле боя БМПТ не должна уступать ОБТ «Леопард-2А5»;

- основное вооружение танка NGP – 140-мм танковая или электротермохимическая пушка, а БМПТ – автоматическая крупнокалиберная. Планируется установка новых танковой информационно-управляющей системы и тепловизионных прицелов «Офелиос» второго поколения;

- подвижность танка и БМПТ будет определять один из вариантов двигателя и трансмиссии: либо дизельный двигатель мощностью 1800 л. с. совместно с бесступенчатой гидромеханической трансмиссией с разветвлением мощности, либо дизель-генераторная установка с электротрансмиссией. При отработке дизель-электрической трансмиссии может быть применена так называемая многомоторная концепция, при которой генераторы для выработки электроэнергии будут приводиться не единым двигателем, а с помощью двух – четырех автомобильных, располагаемых вдоль кормовой брони. Это, как полагают немецкие специалисты, обеспечит дополнительные преимущества, влияющие на эффективность боевых машин (пониженный уровень шума за счет возможности отключения части двигателей, если танк находится в охранении; меньшая вероятность потери подвижности машины при боевом повреждении; сокращение финансовых затрат в связи с использованием широко распространенных коммерческих агрегатов и другие).

В Великобритании начались работы по созданию перспективного основного боевого танка MODIFIER, который после 2020 года должен заменить состоящий на вооружении в сухопутных войсках «Челленджер».

По данным зарубежной печати, танк боевой массой 45 – 50 т будет иметь электромагнитную пушку, отличаться высокой живучестью и способностью вести бой в любое время суток и в различных метеоусловиях. Экипаж два человека.



ВОЕННО-ВОЗДУШНЫЕ СИЛЫ ИНДОНЕЗИИ

Полковник С. КОТЫЛЕВ

ВВС Индонезии являются самостоятельным видом вооруженных сил. Датой их основания в соответствии с законодательным актом считается 9 апреля 1946 года. Судя по материалам западной печати, они призваны решать задачи противовоздушной обороны страны и группировок войск, оказания непосредственной авиационной поддержки сухопутным войскам и ВМС, выброски воздушных десантов, перевозки войск и грузов, ведения воздушной разведки, патрулирования морских акваторий в пределах экономической зоны, поиска и спасения экипажей терпящих бедствие самолетов и кораблей. В составе ВВС имеются части и подразделения тактической истребительной, истребительной ПВО, разведывательной, специального назначения и военно-транспортной авиации, а также батальоны специального назначения, радиолокационные роты и части тылового обеспечения.

Возглавляет ВВС начальник штаба, который подчиняется непосредственно главнокомандующему вооруженными силами и отвечает за развитие сил, состояние их боевой готовности, организацию боевой подготовки и материально-техническое обеспечение. Правом отдавать оперативные приказы начальник штаба ВВС не обладает. Оно принадлежит главнокомандующему.

Организационно военно-воздушные силы состоят из штаба ВВС, двух боевых авиационных командований, учебного командования, командования материально-технического обеспечения, центра подразделений специального назначения, командно-штабного колледжа и академии ВВС (рис. 1). На них возлагаются также задачи административного управления и тылового обеспечения национального командования ПВО, подчиненного непосредственно главнокомандующему вооруженными силами.

Штаб ВВС (расположен в г. Джакарта) организационно включает пять управлений (оперативное, безопасности и разведки, кадров, тыла, планирования и бюджета), генеральный инспекторат, общий секретариат, группу советников начальника штаба военно-воздушных сил и 19 различных вспомогательных служб.

Боевые авиационные командования (БАК) созданы в 1985 году и являются оперативно-тактическими соединениями с установленными зонами ответственности. Штаб 1 БАК находится в г. Джакарта, а 2-го – в г. Уджунгпанданг.

Вся территория Индонезии с прилегающими водами разделена на две зоны ответственности. Разграничительная линия между ними проходит через точки с координатами 01° с. ш. 114° в. д., 02° ю. ш. 110° в. д. и далее на юг по меридиану 110° в. д. Территория и акватории западнее этой линии входят в зону ответственности 1 БАК. Ее границы совпадают с первым по нарезке генерального штаба вооруженных сил (и по взглядам индонезийцев наиболее важным) операционным направлением, которое включает южную часть Южно-Китайского моря, Зондский и Малаккский проливы с прилегающими к ним островами. Зона ответственности 2 БАК охватывает второе и третье операционные направления, (все острова и акватории, расположенные восточнее разделительной линии). Второе операционное направление включает море Сулавеси, проливы Макасарский и Ломбок с прилегающими островными территориями, а третье – морские акватории и острова, расположенные между о. Сулавеси и о. Новая Гвинея (рис. 2).

На боевые авиационные командования возлагается решение всего комплекса оперативных задач в пределах их зон ответственности, в том числе выделение необходимых сил и средств для противовоздушной обороны, организуемой национальным командованием ПВО. Основу организационной структуры БАК составляют авиабазы, командирам которых подчинены дислоцирующиеся на них авиационные и технические эскадрильи, батальоны специального назначения и радиолокационные роты.

Авиабазы в соответствии с их организационной структурой и оборудованием подразделяются на три класса: А, В, С. К классу А относятся те, на которых постоянно дислоцируются авиационные эскадрильи. В категорию В включены авиабазы, как правило, не имеющие в своем постоянном подчинении авиационные подразделения, однако их оборудование обеспечивает длительное базирование авиации. К классу С отнесены резерв-



Рис. 1. Организационная структура военно-воздушных сил Индонезии

ные, которые будут служить в качестве передовых либо промежуточных при оперативном развертывании авиации на том или ином операционном направлении. Особенностью индонезийских авиабаз является то, что большинство из них используют взлетно-посадочные полосы совместно с гражданской авиацией, при этом за эксплуатацию авиабаз класса С чаще всего отвечают именно гражданские ведомства. По взглядам индонезийского командования, командиры авиабаз всех трех классов должны быть готовы решать задачи организации и всестороннего обеспечения боевых действий авиации в пределах их зон ответственности.

По данным иностранной прессы, в настоящее время в составе ВВС Индонезии имеются 44 авиабазы: семь – класса А, четыре – В, 33 – С. Всем авиабазам класса А, кроме одной, присвоены имена национальных героев, другим обычно даются названия ближайших к ним населенных пунктов, а в отдельных случаях – имена выдающихся исторических личностей (на рис. 2 они подчеркнуты), родившихся в тех местах, где расположены эти авиабазы.

Каждая авиабаза класса А имеет свою организационно-штатную структуру. Обычно она включает штаб, одну – три авиационные и одну техническую (авиабазовую) эскадрилью, один-два батальона специального назначения, одну-две радиолокационные роты, другие подразделения обеспечения. Авиабазы классов В и С, как правило, состоят из штаба и подразделений обеспечения (аэродромно-технических, снабжения, медицинских). У некоторых из них в административном подчинении находятся радиолокационные роты.

Типовая авиационная эскадрилья ВВС Индонезии включает группу управления, четыре авиационных звена (в том числе одно учебное), звено техобслуживания и имеет на вооружении 16 самолетов, из них четыре учебных или учебно-боевых. Однако в действительности (в зависимости от наличия техники) в ней бывает от двух до шести авиационных звеньев.

Эскадрильи боевой авиации, как правило, вооружены однотипными самолетами (12 – 24 машины, в том числе две – четыре учебно-боевые). На учебные звенья, входящие в состав эскадрилий, возлагается задача переучивания вновь прибывших летчиков на самолеты, которыми оснащены эти эскадрильи. Наличие учебных звеньев обусловлено прежде всего тем, что в ВВС Индонезии самолеты того или иного типа обычно находятся на вооружении только одной авиаэскадрильи и в редких случаях имеются в составе двух и более. В то же время обучение летчиков в летной школе ВВС заканчивается освоением учебно-боевых самолетов «Хок» Mk.53.

Учебное командование (штаб в г. Сурабая) организует и осуществляет первичное обучение летчиков и штурманов, офицеров и сержантов других авиационных специальностей, повышение квалификации всех категорий военнослужащих и гражданских служа-



Рис. 2. Группировка боевой авиации и основные авиабазы ВВС Индонезии

щих ВВС, централизованный набор и начальную подготовку рядового и сержантского состава. Ему подчинены три авиабазы, два учебных крыла (технической и общей подготовки) и офицерские командирские курсы.

Авиабазы учебного командования по своей структуре и классификации в целом аналогичны авиабазам БАК. Особенностью является наличие в их составе учебных эскадрилий, различных курсов специализации младших офицеров и школ младших авиационных специалистов. Из трех существующих авиабаз только одна – Адисучипто (Джокьякарта) – отнесена к классу А. В ней имеются три учебных авиационные эскадрильи (самолетов AS-202, Т-34С и «Хок» Mk.53), на базе которых организована летная школа ВВС. В случае ведения боевых действий авиабазы учебного командования предполагается использовать по планам боевых авиационных командований, в зоне ответственности которых они находятся.

Учебные крылья дислоцируются на авиабазах 1 БАК. Крыло технической подготовки (авиабаза Калиджати), включающее четыре учебных эскадрильи, обеспечивает обучение младших технических специалистов. Крыло общей подготовки (авиабаза Халим) организует обучение по различным дисциплинам (иностранный язык, юриспруденция, информатика, пропаганда и другие). В его составе имеются три учебных эскадрильи.

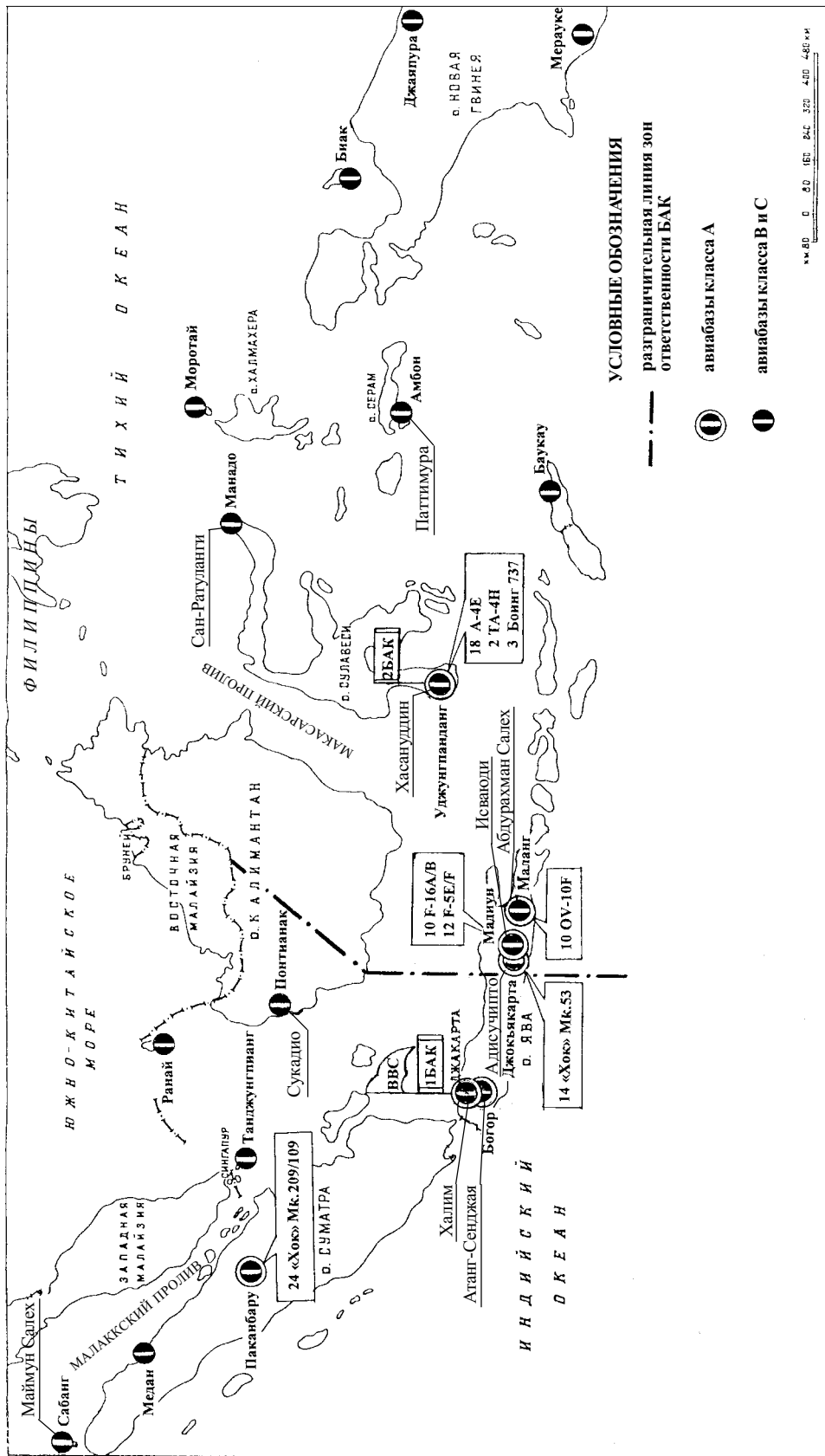
Офицерские командирские курсы (авиабаза Халим) предназначены для подготовки командиров эскадрилий и других соответствующих им подразделений.

Командование МТО (штаб на авиабазе Хусейн, г. Бандунг) отвечает за обслуживание и ремонт авиационной техники, авиационного оружия, радио- и радиолокационных средств, вспомогательного авиационного оборудования, а также за снабжение авиабаз запасными частями, горюче-смазочными материалами и боеприпасами. В его подчинении находятся шесть баз МТО: 01 – радиосвязной аппаратуры, 02 – радиолокационной техники, 10 и 30 – авиационной техники, 60 – авиационного вооружения и боеприпасов, 70 – вспомогательного авиационного оборудования и парашютных систем. В составе каждой из них имеется от трех до шести ремонтных мастерских и складов.

На центр подразделений специального назначения на авиабазе Сулейман (в районе г. Бандунг) возложена ответственность за комплектование, оснащение и боевую подготовку батальонов специального назначения ВВС, которые в оперативном отношении подчинены непосредственно командующим боевыми авиационными командованиями или командирам авиабаз, где они дислоцируются. Центр организационно включает штаб, учебную базу и подразделения обеспечения.

Батальоны специального назначения ВВС решают следующие задачи: охрана и оборона (в том числе противовоздушная) авиабаз; ведение разведки в интересах выброски парашютных десантов; захват аэродромов противника с последующим использованием их для посадочного десантирования; проведение поисково-спасательных операций, в том числе в тылу противника, с целью спасения экипажей сбитых или потерпевших аварию самолетов. Четыре батальона обеспечивают охрану и оборону авиабаз. В них входит по одному взводу зенитных многоствольных артиллерийских установок (планируется оснастить их ЗРК ближнего действия). Два батальона, подчиненных непосредственно командующим БАК, предназначены исключительно для решения боевых задач в тылу противника. Они включают группы передовых авиационных наводчиков, подразделения мобильных аэродромно-технических средств (для организации приема самолетов с посадочным десантом), а также специально обученные поисково-спасательные группы. Личный состав всех батальонов специального назначения ВВС проходит парашютную подготовку.

Командно-штабной колледж ВВС (г. Лембанг, севернее г. Бандунг) является высшим учебным заведением этого вида вооруженных сил, в котором обучаются старшие офицеры в званиях майор и подполковник. Академия ВВС (г. Джокьякарта, близ авиабазы Адисучипто) по составу обучаемых и своим учебным программам соответствует высшему военному училищу.

Национальное командование ПВО, подчиненное непосредственно главнокомандующему вооруженными силами, отвечает за планирование, организацию и ведение противовоздушной обороны страны силами и средствами всех видов вооруженных сил. Организационно оно состоит из штаба командования и трех штабов секторов ПВО, административное управление и тыловое обеспечение которых возложены на ВВС. Штаб командования расположен на авиабазе Халим (г. Джакарта), где размещен также штаб 1-го сектора ПВО. Штабы 2-го и 3-го секторов дислоцируются соответственно в городах Уджунгпанданг и Медан. В мирное время в оперативном подчинении национального командования ПВО находятся радиолокационные роты ВВС. В случае необходимости предусматривается передача в его подчинение подразделений истребительной авиации (самолеты F-16 и F-5), 1-го зенитного артиллерийского полка, отдельных зенитных артил-



Рис. 3. Истребители F-16 3-й тактической авиационной эскадрильи на авиабазе Исваюди

вении эскадрилий находятся 93 боевых, 55 транспортных и 51 учебно-тренировочный самолет, а также 44 вертолета.

Основой боевого состава ВВС являются четыре тактические истребительные авиационные эскадрильи: 3 тиаэ (10 тактических истребителей F-16A и B, рис. 3), 11 тиаэ (18 штурмовиков A-4E «Скайхок», рис. 4, 2 ТА-4Н) и 12 тиаэ (24 штурмовика «Хок» Mk.209 и «Хок» Mk.109, рис. 5), а также 14 иаэ ПВО (12 истребителей F-5E и F). К боевым относятся, кроме того, 1-я авиаэскадрилья специального назначения (10 самолетов OV-10F) и 5-я разведывательная (три самолета Боинг 737 с РЛС бокового обзора). Для решения боевых задач может привлекаться и 103-я учебная авиаэскадрилья (14 учебно-боевых самолетов «Хок» Mk.53).

Особенностью базирования боевой авиации является то, что истребители, выделяемые прежде всего для решения задач ПВО (F-16A и B, F-5E и F), сосредоточены на о. Ява (авиабаза Исваюди, г. Маджун), где находится наибольшее количество важных государственных и военных объектов, а штурмовики дислоцируются в непосредственной близости от важных проливных зон («Хок» Mk.209 и «Хок» Mk.109 – на авиабазе Паканбару в районе Малаккского пролива, A-4E – на авиабазе Хасануддин в районе Макасарского пролива).

По взглядам командования вооруженных сил Индонезии, сейчас ВВС не могут в полном объеме решать возложенные на них задачи. Главным препятствием к их наращиванию является нехватка средств для закупки новой авиационной техники. Учитывая, что в ближайшее время самолеты A-4E и OV-10F окончательно выработают свой ресурс и будут списаны, а истребители F-5E и F уже не отвечают современным требованиям, командование ведет активный поиск таких боевых самолетов, которые бы имели высокие тактико-технические характеристики и при этом были по возможности относительно дешевы. Недавно подписаны контракт с английской фирмой о поставке дополнительно 16 штурмовиков «Хок» Mk.209, а также заключено соглашение о закупке 12 российских истребителей Су-30К. Однако из-за разразившегося в начале 1998 года финансового кризиса индонезийское руководство приняло решение временно приостановить все военные закупки за рубежом.

Большое значение для вооруженных сил Индонезии в целом имеют возможности ВВС по переброске войск и грузов по воздуху, что обусловлено особым характером территории страны, состоящей более чем из 13 600 островов, из которых около тысячи – обитаемые. Всего в военно-воздушных силах для решения этих задач имеются 19 самолетов C-130 (рис. 6) различных модификаций, три L-100-30, один Боинг 707, семь F-27, три F-28, 10 C-212 «Авиокар», шесть NC-235, четыре Цессна-401 и два Цессна-402, а также



Рис. 4. Дозаправка в полете штурмовиков А-4 «Скайхок», осуществляемая самолетом-заправщиком КС-130В

семи вертолетов обеспечения NAS-332 «Супер Пума» (рис. 7). Особенности географического положения страны требуют наличия в их боевом составе также самолетов-заправщиков для увеличения радиуса боевого действия истребителей. В настоящее время ВВС располагают двумя самолетами-заправщиками KC-130В.

Для подготовки летного состава в летной школе ВВС используются 53 учебно-тренировочных самолета (31 AS-202, 18 T-34C, два Цессна-172, два

лерийских дивизионов (57-мм зенитные пушки) и отдельных зенитных ракетных батарей (ЗРК «Рапира») из состава сухопутных войск, а также отдельных боевых кораблей ВМС, оснащенных ЗРК.

Боевой состав ВВС Индонезии, по данным лондонского Международного института стратегических исследований, в настоящее время включает шесть эскадрилий боевой авиации, шесть транспортных, три учебные авиационные и три вертолетные, шесть батальонов специального назначения и 17 радиолокационных рот. На воору-

жении находятся 93 боевых, 55 транспортных и 51 учебно-тренировочный самолет, а также 44 вертолета.

Основой боевого состава ВВС являются четыре тактические истребительные авиационные эскадрильи: 3 тиаэ (10 тактических истребителей F-16A и B, рис. 3), 11 тиаэ (18 штурмовиков A-4E «Скайхок», рис. 4, 2 ТА-4Н) и 12 тиаэ (24 штурмовика «Хок» Mk.209 и «Хок» Mk.109, рис. 5), а также 14 иаэ ПВО (12 истребителей F-5E и F). К боевым относятся, кроме того, 1-я авиаэскадрилья специального назначения (10 самолетов OV-10F) и 5-я разведывательная (три самолета Боинг 737 с РЛС бокового обзора). Для решения боевых задач может привлекаться и 103-я учебная авиаэскадрилья (14 учебно-боевых самолетов «Хок» Mk.53).

Особенностью базирования боевой авиации является то, что истребители, выделяемые прежде всего для решения задач ПВО (F-16A и B, F-5E и F), сосредоточены на о. Ява (авиабаза Исваюди, г. Маджун), где находится наибольшее количество важных государственных и военных объектов, а штурмовики дислоцируются в непосредственной близости от важных проливных зон («Хок» Mk.209 и «Хок» Mk.109 – на авиабазе Паканбару в районе Малаккского пролива, A-4E – на авиабазе Хасануддин в районе Макасарского пролива).

T-41D) и 14 учебно-боевых «Хок» Mk.53. Специфичным для военно-воздушных сил Индонезии является то, что на них возложено решение задач по техническому обслуживанию и укомплектованию летными кадрами различных гражданских ведомств. При этом самолеты и вертолеты остаются собственностью данных ведомств, которые несут ответственность за финансирование всех расходов по их эксплуатации и ремонтным работам. В то же время в случае необходимости они могут использоваться по планам



Рис. 5. Учебно-боевой самолет «Хок» Mk.109 12-й авиационной эскадрильи

ВВС для решения задач визуальной и фоторазведки, а также связи. По данным иностранной печати, в военно-воздушных силах имеется одна эскадрилья сельскохозяйственной авиации министерства сельского хозяйства, отряд вертолетов Национального комитета по поиску и спасению, эскадрилья транспортных самолетов Национальной федерации авиационного спорта. В их состав входят пять транспортных самолетов (C-47 и SC.7 «Скайвэн»), восемь самолетов сельскохозяйственной авиации (PC-6, PZL-104) и 16 вертолетов BO-105.

Оперативная и боевая подготовка военно-воздушных сил организуется с учетом стоящих перед ними задач, реальных возможностей по их решению, а также опыта ведения боевых действий ВВС других стран в региональных конфликтах. Как отмечалось в западной прессе, военно-воздушные силы Индонезии, возникшие в ходе вооруженной борьбы за независимость в 1945 – 1949 годах, не имеют собственного боевого опыта. В то же время они неоднократно привлекались для подавления антиправительственных вооруженных группировок, решая при этом прежде всего такие задачи, как оказание поддержки сухопутным войскам и выброска тактических воздушных десантов. Во всех случаях самолеты боевой авиации использовались малыми группами.

В настоящее время командование индонезийских вооруженных сил особое внимание уделяет подготовке ВВС к решению задач противовоздушной обороны, поддержки сухопутных войск и ВМС, обеспечения переброски и десантирования «сил быстрого развертывания» (СБР). В течение учебного года (начинается 1 апреля) боевая подготовка проводится следующим образом. Первые четыре месяца главное внимание сосредотачивается на совершенствовании индивидуального мастерства летчиков и отработке слаженности действий в составе эскадрилий. Затем проводятся учения авиабаз с привлечением всех подчиненных частей и подразделений. В августе – сентябре обычно проходят итоговые учения 1-го и 2-го боевых авиационных командований, в ходе которых отрабатываются задачи оперативного развертывания частей на угрожаемых направлениях, воздушной разведки, планирования, организации и ведения боевых действий с целью уничтожения группировки противника, якобы вторгшегося на территорию Индонезии. Как правило, главной задачей этих мероприятий является захват аэродрома условного противника с целью дальнейшего его использования как для приема посадочного десанта, так и в качестве передовой авиабазы для боевой авиации. В ноябре – марте организуется итоговое учение ВВС «Ангкаса юдха», на котором отрабатывается весь комплекс стоящих перед военно-воздушными силами задач. При этом по своему замыслу оно в целом аналогично итоговым учениям БАК. Существенным отличием является то, что в рамках его в форме обособленного мероприятия проводится учение «Бадар» с отработкой элементов самостоятельных воздушных операций по нанесению авиационных ударов по выдвигающимся силам противника. В ходе его боевая авиация осуществляет удары по



Рис. 6. Погрузка гуманитарной помощи для населения Бангладеш на военно-транспортный самолет C-130H



Рис. 7. Вертолет обеспечения NAS –332L «Супер Пума» при выполнении полетного задания

наземным и морским целям на максимальной дальности.

В период с сентября по март военно-воздушные силы принимают участие в итоговом учении национального командования ПВО «Тутука». В ноябре – декабре проводится совместное с ВМС ежегодное учение серии «Латопслагаб» с целью отработки взаимодействия по борьбе с надводными корабельными группировками противника в море.

ВВС привлекаются также к учениям национальных СБР «Килат джая», проводимым обычно в конце года или весной при смене состава этих сил. В ходе их они обеспечивают переброску и десантирование парашютно-десантного батальона в отдаленные приграничные районы страны, а также оказывают непосредственную поддержку десанту.

Высшей формой оперативной и боевой подготовки ВВС является участие в проводимых раз в пять лет итоговых учениях вооруженных сил Индонезии «Латгаб АБРИ».

С целью экономии средств, а также из-за нехватки боеготовых самолетов боевая авиация в ходе всех учений при отработке конкретных учебно-боевых задач обычно действует группами до шести самолетов (одно авиазвено). При отработке задач по переброске СБР, как правило, используется восемь транспортных самолетов C-130. В последние годы военно-воздушные силы Индонезии принимают активное участие в совместных учениях с ВВС стран АСЕАН, США, Австралии и Новой Зеландии. По сведениям западной печати, все маневры проводятся на двусторонней основе и по своим задачам и привлекаемым силам носят ограниченный характер. Только в ходе индонезийско-малайзийских учений стороны перешли к отработке планов по совместному отражению воздушного нападения. Целями остальных мероприятий обычно являются отработка взаимодействия на уровне авиационных частей, обмен опытом боевой подготовки, а также ознакомление с боевыми возможностями новых образцов авиационной техники и оружия.

В последнее время наметилась тенденция повышения сложности и расширения круга задач, решаемых в ходе совместных маневров. Практически все они стали регулярными и организуются ежегодно или один раз в два-три года поочередно на территории одной из стран-участниц. Каждый год ВВС Индонезии привлекаются приблизительно к шести таким учениям. В частности, на ее территории проводится совместное летно-тактическое учение серии «Коуп уэст», в котором от американской и индонезийской сторон участвуют по шесть истребителей F-16 и F-5.

Подготовка офицерских кадров для военно-воздушных сил Индонезии осуществляется преимущественно в национальных военных учебных заведениях. Костяк офицерского корпуса составляют выпускники академии ВВС. Часть офицеров готовится на специальных офицерских курсах из выпускников гражданских вузов, а также из наиболее подготовленных сержантов. В академию набираются выпускники средних школ (конкурс составляет до 25 человек на место). Предварительный отбор кандидатов проводится в военных округах сухопутных войск, на которые возложена задача первоначального отбора кандидатов для академий (училищ) всех видов вооруженных сил и полиции.

Окончательное решение о приеме курсанта принимается после сдачи им всех тестов и экзаменов в академии. Продолжительность обучения в ней составляет четыре года. Курсанты изучают предметы в соответствии с выбранной специальностью: летчик, инженер, специалисты административного профиля и подразделения специального назначения. Особенностью является то, что они не обучаются летать на самолетах, а только посещают практические занятия по штурманской подготовке и парашютному делу.

Выпускникам академии присваивается воинское звание второй лейтенант, и они направляются в учебное командование для прохождения курса специальной подготовки, а желающие стать летчиками после дополнительного отбора – в летную школу. При этом в нее зачисляются выпускники всех факультетов академии, удовлетворяющие предъявляемым требованиям. Продолжительность обучения в летной школе около 1,5 года. Оно делится на три этапа. На начальном слушатели получают теоретическую подготов-

ку и обучаются летать на самолетах AS-202. На втором этапе они проходят летную практику на самолетах Т-34С, отрабатывая, в частности, отдельные элементы боевых действий (стрельба из пулеметов по наземным целям и бомбометание). Завершается курс освоением учебно-боевого самолета «Хок» Mk.53. Налет одного слушателя на каждом этапе обучения около 50 ч. Выпускники летной школы направляются в эскадрильи, где в течение нескольких месяцев переучиваются на самолеты, состоящие на вооружении этих подразделений. На учебу за рубеж, как правило, направляется прежде всего инженерно-технический состав для освоения поступающей на вооружение техники. При закупке первой партии новых самолетов туда же посылается группа летчиков-инструкторов, которые в дальнейшем осуществляют переучивание на эти машины летчиков в Индонезии.

Офицеры в званиях капитан и майор, которые должны быть назначены на должности командиров эскадрилий и им равные, направляются на офицерские командирские курсы учебного командования, где занимаются в течение пяти месяцев. Кандидаты для назначения на более высокие должности обязаны предварительно закончить командно-штабной колледж ВВС, продолжительность обучения в котором 11 месяцев.

РАЗРАБОТКА СИСТЕМЫ ВОЗДУШНОЙ РАЗВЕДКИ И УПРАВЛЕНИЯ НАНЕСЕНИЕМ УДАРОВ ПО ПРОГРАММЕ ASTOR

Полковник А. КУЗЬМИН

РАБОТЫ по британской программе ASTOR (Airborne Stand-Off Radar), целью которой является создание новой системы воздушной разведки и управления нанесением ударов, ведутся уже в течение длительного периода. Первые сообщения об этой программе появились в зарубежной прессе в конце 70-х годов. Однако проведению НИОКР в данном направлении препятствовали трудности в согласовании требований, предъявляемых к ASTOR различными видами вооруженных сил Великобритании. В частности, сухопутные войска рассматривали ее в первую очередь как средство управления огнем ствольной и реактивной артиллерии, а ВВС настаивали на оснащении самолета РЛС с синтезированной апертурой для решения задач разведки наземных целей. Вариант вертолета в качестве носителя был отклонен, потому что он более уязвим и не позволяет совершать полеты на высотах, где обеспечивается необходимая дальность ведения разведки. Кроме того, отмечается, что конструкция фюзеляжа вертолета из-за высокого уровня вибраций менее долговечна, чем у самолета.

В ходе проводившихся испытаний использовались две РЛС, разработанные британской фирмой «Торн – ЕМІ» (в настоящее время «Ракал радар дефенс системз»): многофункциональная «Скаймастер» (устанавливалась на самолете ВN-2 «Исландер») и станция, работающая в двух режимах – синтезирования апертуры антенны и селекции движущихся целей (на самолете «Канберра»), которая вклю-

чала элементы станции «Серчуотер». Испытания завершились в апреле 1991 года. По их результатам были сформулированы оперативные требования 925 (к воздушному элементу), которые определили необходимость использования двухрежимной бортовой РЛС.

В начале 1995 года были заключены контракты на продолжение исследований с двумя группами компаний, возглавляемыми американской фирмой «Рэйтеон» и корпорацией «Локхид – Мартин». В сентябре 1996 года у них были затребованы технические предложения по реализации проекта, которые подготовлены и представлены руководству министерства обороны Великобритании в июле 1997 года. В это же время под давлением правительства США в состав участников программы ASTOR была включена третья группа компаний во главе с американской «Нортроп – Грумман», которая предложила свой вариант системы.

В феврале 1998 года три указанных консорциума представили руководству министерства обороны Великобритании окончательные варианты своих разработок. В настоящее время исследования по конкурсному проекту ASTOR находятся на заключительной стадии, и ожидается, что к началу 1999 года будет выбран главный подрядчик. Подписание министерством обороны контракта на производство опытного образца намечено на февраль – март 1999 года с расчетным сроком начала поставки на вооружение воздушного и наземного (мобильная приемная станция) элементов систе-



Рис. 1. Работа системы ASTOR: 1 – наземные объекты противника; 2 – самолет ASTOR; 3 – наземная станция TGS

мы в 2003-м. Стоимость программы не должна превышать 1,46 млрд долларов.

Согласно требованиям 925 система ASTOR должна обеспечивать ведение разведки наземной обстановки в реальном масштабе времени. При этом, возможно, будут решаться задачи обнаружения сопровождения морских целей. Радиолокационная станция, устанавливаемая на реактивном самолете, позволит осуществлять быстрый автоматический поиск наземных движущихся целей на дальности 250 – 300 км, а также покадровое наблюдение объектов в режиме синтеза апертуры антенны на небольших площадях, где требуется повышенное внимание (режим Лупа). Минимальная скорость селективируемых движущихся объектов в широкой полосе поиска, по мнению западных экспертов, составит 20 км/ч. ASTOR будет также способна обнаруживать и сопровождать вертолеты. Реализация запланированных ТТХ потребует размещения сложной антенной системы и большого объема аппаратуры обработки данных и управления на борту самолета. При этом все оборудование должно иметь такие массо-габаритные характеристики, которые бы позволили установить его на самолете, имеющем относительно небольшие размеры. Кроме того, необходимо обеспечить минимальные эксплуатационные расходы.

Предполагается, что исходные радиолокационные данные о целях с борта самолета будут поступать на мобильные наземные станции. Полученная информация после компьютерного анализа должна передаваться по закрытому каналу связи потребителям (рис. 1).

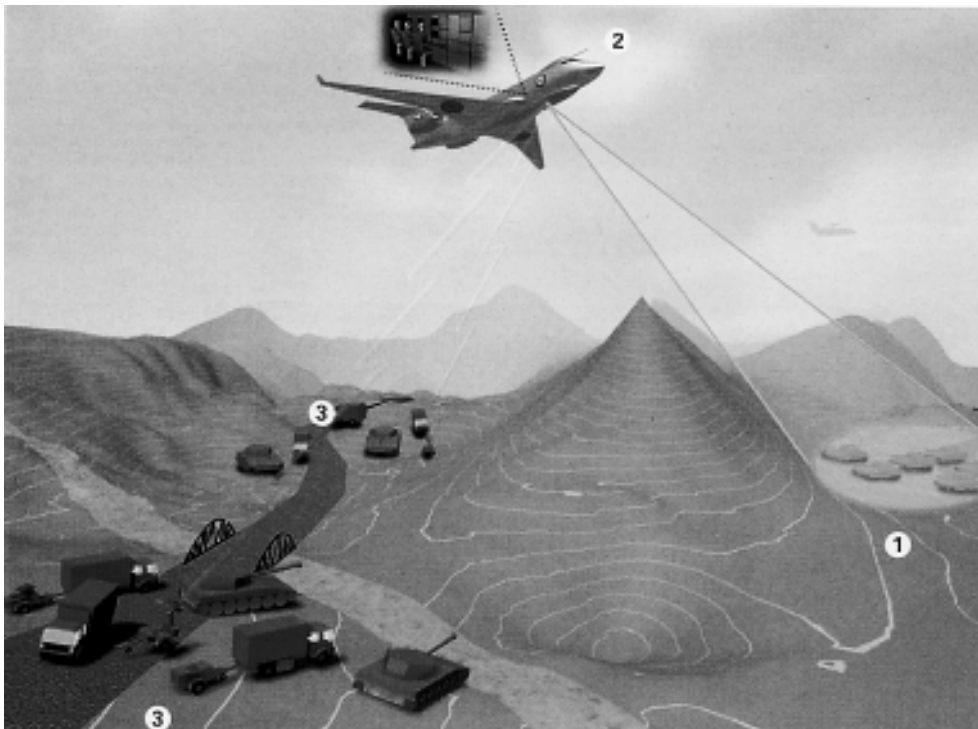
Помимо радиолокационной станции и подсистемы обработки данных, в состав бортового оборудования будут включены аппаратура линии передачи данных «воздух – земля», спутниковая система связи, средства индивидуальной защиты самолета (приемник предупреждения об облучении, станция разведки сигналов, система предупреждения о пуске ракет и буксируемая активная ловушка). Позже планируется дополнить его аэрофотокамерами с большим фокусным расстоянием для панорамной и вертикальной съемки.

Экипаж самолета будет включать шесть-семь человек (в том числе три-четыре оператора, рис. 2). Дежурство в течение длительного времени будет осуществляться благодаря возможности дозаправки в воздухе (при этом высота полета составит от 13 000 до 15 250 м). Для вооруженных сил Великобритании потребуется пять таких самолетов и до девяти наземных станций системы ASTOR. Ресурс машины рассчитывается на 30 лет. Планируемым местом дислокации этих самолетов будет одна из авиабаз: Уоддингтон или Сент-Моган.

Наземные станции TGS (Tactical Ground Station) решено размещать в контейнерах высотой 3 м, установленных на грузовиках «Пинзгауер-718М» (колесная формула 6 x 6). Кроме этих грузовиков, в их состав предполагается включить еще одну автомашину (4 x 4), которая будет буксировать трейлер с аппаратурой связи. По расчетам западных специалистов, для переброски комплекта TGS потребуются один рейс транспортного самолета C-130.

Ожидается, что, помимо BBC и сухопутных войск, в реализации программы ASTOR могут принять участие ВМС Великобритании. В связи с этим рассматривается возможность установки оборудования TGS на авианосцах и десантных кораблях, а также на наземных транспортных средствах морской пехоты.

В настоящее время в связи с тем, что британское военное ведомство уже отдало предпочтение проекту ASTOR, руководство НАТО тоже рассматривает эту систему в качестве штатного средства воздушной разведки и управления нанесением ударов в интересах объединенных BBC блока в рамках программы AGS (Air Ground Surveillance).

В западной печати сообщалось, что руководство Североатлантического союза так же, как и министерство обороны Великобритании, отказалось от предложения правительства США закупить системы воздушной разведки и управления нанесением ударов на базе самолетов E-8C «Джистарс» (переоборудованный Боинг 707). В результате НАТО приняло решение возвратиться к рассмотрению других возможных вариантов системы, в том числе предлагаемых по программе ASTOR.

Отмечается, что в отличие от самолета разведки и управления нанесением ударов E-8C «Джистарс», включающего пять подсистем (радиолокационная, управления, связи, РЭБ и пилотажно-навигационная), а также 18 автоматизированных рабочих мест операторов, машина, оборудованная системой ASTOR, должна быть более простой (три-четыре рабочих места операторов), иметь лучшие характеристики и более низкую эксплуатационную стоимость.

Во всех трех объединениях, участвующих в конкурсной разработке ASTOR, ведущие позиции занимают американские компании. Объединение, возглавляемое корпорацией «Локхид – Мартин», предполагает установить эту систему на американском транспортном самолете «Гольфстрим-5» (рис. 3). Для уменьшения риска разработки планируется применять уже созданные в США технологии и конструктивные решения. При этом в ходе проектирования РЛС намечается использовать наработки британской фирмы «Ракал», а в процессорной обработке сигналов – ее опыт по созданию РЛС «Серчуотер-2000» для модернизированных базовых патрульных самолетов «Нимрод» BBC Великобритании. Не исключена установка активной фазированной антенной решетки (АФАР) с передающими усилительными модулями компании «Рэйтеон». В математическом обеспечении синтеза антенной решетки планируется применить алгоритмы, разработанные корпорацией «Локхид – Мартин». Кроме селекции движущихся целей и синтеза антенной решетки, в системе предполагается использовать режим бокового обзора.

Вторая группа фирм во главе с «Рэйтеон», предлагает разместить систему ASTOR на самолете «Глобал Экспресс», имеющем на 30 проц. большую площадь, чем «Гольфстрим-5», и вдвое большую мощность источников элект-



Рис. 2. Компоновочная схема размещения аппаратуры системы ASTOR на борту самолета «Гольфстрим-5»: 1 – рабочее место оператора № 3, отвечающего за ход выполнения задания; 2 – рабочее место оператора № 2, отвечающего за анализ наземной обстановки; 3 – рабочее место оператора № 1, отвечающего за анализ наземной обстановки; 4 – бортовая ЭВМ системы ASTOR; 5 – ЗИП; 6 – аппаратура сбора и обработки данных; 7 – аппаратура линии передачи данных; 8 – преобразователь напряжения

ропитания. Кроме того, эта машина может выполнять взлет с ВПП длиной 1500 м. РЛС создается этой группой на базе радиолокационной станции ASARS-2 самолета-разведчика U-2R/S, обеспечивающей картографирование местности с высоким разрешением, селекцию движущихся целей в полном объеме и покадровую съемку стационарных наземных объектов. Ожидается, что в ней будут применены антенна с электронным сканированием (ее длина 4,8 м, то есть втрое больше, чем у ASARS-2), а также модернизированные приемник и возбуждатель, созданные для БЛА «Глобал Хок». Британская фирма «GEC – Маркони» планирует выполнить 33 проц. работ по конструированию антенной решетки и механизма ее разворота (для обзора с правого и левого борта). Обтекатели для антенной системы предполагает выпускать французская компания «Томсон – CSF». Ожидается, что сигнальный процессор РЛС будет выполнен по модифицированной конфигурации ASARS AIP (ASARS Improvement Program). Программой предусмотрена среднесрочная модернизация РЛС за счет установки АФАР.

Третья группа компаний, возглавляемая корпорацией «Нортроп – Грумман», предлагает установить на борту носителя (так же, как и первая группа, ориентируется на самолет «Гольфстрим-5») усовершенствованный вариант РЛС APY-3 системы «Джистарс». Предполагается, что в оснащении этой станции активной фазированной антенной решеткой в соответствии с американской программой модернизации системы «Джистарс», получившей наименование RTIP (Radar Technology Insertion Program) будут участвовать британские фирмы.

По мнению зарубежных специалистов, РЛС самолета E-8C, усовершенствованная по программе RTIP, будет превосходить по своим

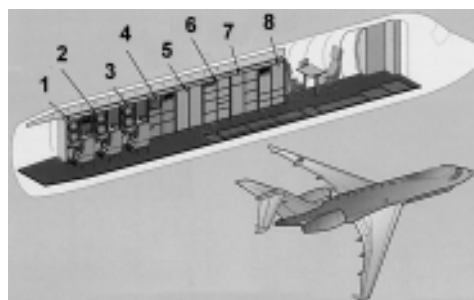

Рис. 3. Макет самолета ASTOR

ТТХ другие варианты станций ASTOR. Стоимость работ по ее созданию составит 750 млн долларов, а их продолжительность – шесть лет. Как отмечают западные СМИ, существенным недостатком данного проекта является то, что самолеты, оснащенные таким ва-

риантом системы ASTOR, не смогут поступить на вооружение в 2003 году.

Окончательное решение о выборе варианта самолета воздушной разведки и управления нанесением ударов руководством НАТО планирует принять в мае 1999 года.

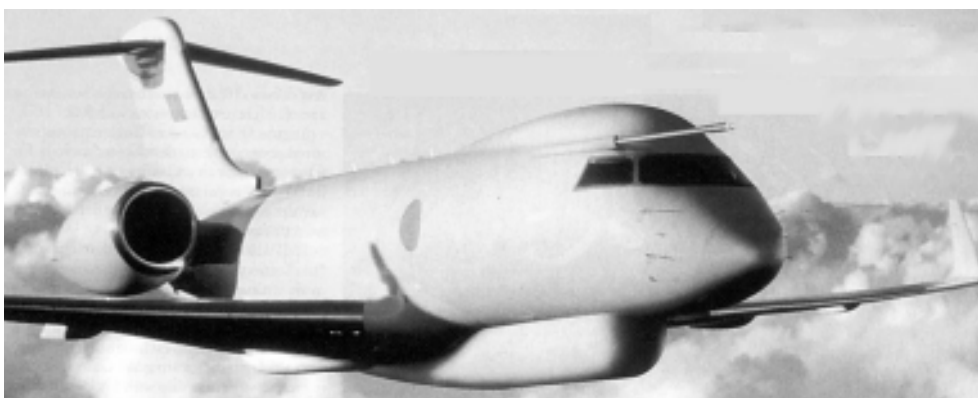
УСОВЕРШЕНСТВОВАННЫЙ ВАРИАНТ КРЫЛОЙ РАКЕТЫ AGM-86C CALCM

Полковник А. ГОРЕЛОВ

КОМАНДОВАНИЕ американских ВВС заключило с фирмой «Боинг» контракт, стоимость которого, по оценкам западных экспертов, составит 53 млн долларов, на разработку усовершенствованного варианта крылатой ракеты AGM-86C CALCM (Conventional Air Launched Cruise Missiles). Новая модификация, получившая дополнительное обозначение Block 1A, будет отличаться от предыдущей более высокой точностью наведения, а также повышенной мощностью боевой части.

AGM-86C CALCM представляет собой вариант ядерной крылатой ракеты AGM-86B ALCM воздушного базирования с обычной БЧ. КР AGM-86C вооруженные силы США применяли в ходе боевой операции «Буря в пустыне», а затем во время операции «Удар в пустыне». В соответствии с условиями договора для проведения модернизации крылатых ракет фирма «Боинг» должна разработать и произвести комплекты деталей и снаряжения и передать их в распоряжение ВВС США. В частности, в ходе работ предусматривается оснастить усовершенствованные КР приемниками космической радионавигационной системы (КРНС) NAVSTAR, обеспечивающими более высокую точность наведения. Предполагается, что эти приемники будут оборудованы устройствами адаптации к воздействию помеховых сигналов, что, по мнению западных специалистов, обеспечит высокий уровень их помехозащищенности.

Изменения в программном обеспечении бортовой ЭВМ, по мнению экспертов, сделают возможным пикирование модернизированной ракеты на цель. При этом она после достижения заданной точки будет проникать в землю практически под прямым углом. Для повышения точности

данных, получаемых от КРНС NAVSTAR, в программном обеспечении системы управления полетом КР планируется использовать фильтр Калмана. Ожидается, что точность попадания ракеты AGM-86C CALCM Block 1A составит 3 м с учетом ошибки определения местоположения цели, равной 2 м.

По прогнозам зарубежных экспертов, после модернизации КР AGM-86C будет способна поражать высокочащенные и заглубленные цели, для чего предполагается разработать несколько вариантов боевой части проникающего типа.





МАКЕТ АМЕРИКАНСКОГО ОСНОВНОГО БОЕВОГО ТАНКА (ОБТ) ЧЕТВЕРТОГО ПОКОЛЕНИЯ. Специалисты США приступили к созданию перспективных ОБТ с высокими тактико-техническими характеристиками. В частности, они будут иметь улучшенную броневую защиту, более высокие маневренность (подвижность) и огневую мощь, что позволит поражать цели на максимальных расстояниях с большей вероятностью. Компоновка перспективных танков рассчитана на то, что экипаж будет находиться внутри бронированного корпуса (ранее командир, наводчик и заряжающий располагались в башне), а ведение огня планируется обеспечивать при помощи аппаратуры дистанционного управления. Боевая масса будущего танка около 40 т, вооружение – 120-мм гладкоствольная пушка, скорость движения по грунтовым дорогам 65 км/ч, общая высота 1,6 – 2 м, ширина 3,4 м. Экипаж два человека. Реальная картина поля боя будет отображаться на щитке шлемофона. Круговое наблюдение днем и ночью предполагается осуществлять с помощью телевизионной камеры. Танк будет иметь систему опознавания «свой – чужой», работающую в миллиметровом диапазоне волн. В качестве другого вооружения планируется установка лазерной пушки, способной поражать различные цели на дальностях 10 – 15 км. В настоящее время создан макет ОБТ четвертого поколения в натуральную величину.



ИТАЛЬЯНСКИЙ БРОНЕ-ТРАНСПОРТЕР «Ивеко Пума» (колесная формула 6 × 6) с размещенной на нем башенной установкой. Национальная фирма «ОТО Бреда» завершила разработку быстро устанавливаемой съемной башенной установки, предназначенной для оснащения различных типов боевых машин, состоящих на вооружении миротворческих сил. В башне смонтирован бельгийский 12,7-мм крупнокалиберный пулемет M2HB, здесь же расположены боекомплект (110 патронов) и головка оптико-электронного прицела. Вес всей установки 210 кг. Стрелок находится внутри корпуса машины, откуда осуществляет



прицеливание и ведение огня. Башня при помощи электропривода может вращаться на 360° со скоростью 50 град./с, углы наведения пулемета от -10° до +50° (скорость 25 град./с). Стрелок наводит пулемет, используя джойстик и специальный телескопический прицел, окуляр которого неподвижен и находится перед ним, а головка прицела вращается вместе с башней. При необходимости пулеметная установка может оснащаться лазерным дальнометром. Она имеет специальное электрохимическое оборудование, позволяющее после снятия пулемета и установки его вне машины наводить оружие и вести огонь с помощью дистанционного управления. Корпус машины полностью сварной, выполнен из стальной брони, двигатель расположен в передней части в изолированном отсеке. Внутри корпуса на откидных сиденьях могут размещаться восемь пехотинцев с вооружением. Основные тактико-технические характеристики БТР: боевая масса до 7,5 т, длина 5 м, ширина 2,3 м, высота 2,3 м, радиус разворота 1,7 м, максимальная скорость движения по шоссе 100 км/ч, запас хода 700 км, двигатель четырехцилиндровый, дизельный, мощностью 180 л. с., радиус разворота 7,5 м.

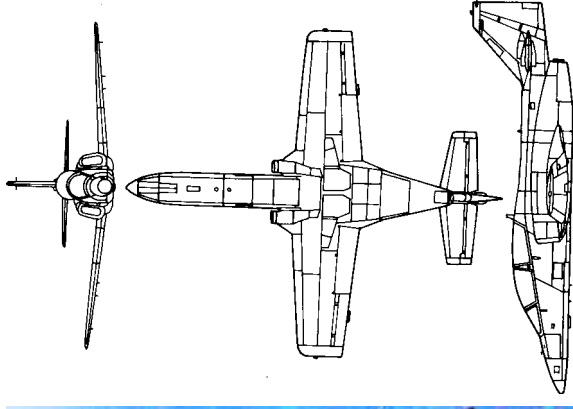

ИСПАНСКИЙ УЧЕБНО-БОЕВОЙ САМОЛЕТ С-101 «АВИАДЖЕТ» разработан самолетостроительной компанией CASA. Он предназначен для базовой подготовки летчиков тактических истребителей, а также может быть использован в качестве легкого штурмовика. Его основные характеристики: максимальная взлетная масса 5600 кг (пустого – 3450 кг), максимальная скорость полета у земли 690 км/ч, практический потолок 12 500 м, максимальная дальность полета 3700 км, тактический радиус действия 380 км. Силовая установка – один ТРДД американской фирмы «Гаррет» TFE 731-2-2J тягой 1600 кгс. Вооружение – одна 30-мм пушка или два 12,7-мм пулемета (устанавливаются в контейнере на подфюзеляжном узле подвески), УР различного назначения и бомбы (размещаются на шести подкрыльевых узлах подвески). Максимальная масса боевой нагрузки 1500 кг. Длина самолета 12,25 м, высота 4,25 м, размах крыла 10,6 м, площадь крыла 20 м². Экипаж два человека. Серийное производство машин началось в 1978 году. В настоящее время они состоят на вооружении ВВС Чили, Гондураса, Иордании, Испании. На рисунке показан учебно-боевой самолет С-101 «Авиаджет» ВВС Испании. Он несет: на подфюзеляжном узле подвески контейнер с 30-мм пушкой, на внутренних узлах – две авиационные бомбы Mk-82, на средних и внешних – четыре авиационные кассеты BL-755.

ДЕСАНТНО-ВЕРТОЛЕТНЫЙ КОРАБЛЬ-ДОК L10 «ФЕАР-ЛЕСС» ВМС Великобритании заложен 25 июля 1962 года, спущен на воду 19 декабря 1963 года, включен в состав ВМС 25 ноября 1965 года. Его тактико-технические характеристики: стандартное водоизмещение 11 060 т, полное – 12 120 т, при заполненной доковой камере – 16 950 т; основные размеры: длина 158,5 м, ширина 24,4 м, осадка 6,2 м (при заполненной доковой камере – 9,8 м); мощность главной паротурбинной двухвальной энергетической установки 22 000 л. с. позволяет развивать максимальную скорость хода 21 уз, дальность плавания 5 000 миль при скорости 20 уз. Вооружение: 20-мм ЗАК «Вулкан – Фаланкс» – 2 × 6, 30-мм АУ «Эрликон» – 4 × 2, 20-мм АУ «Эрликон» – 2 × 1, до четырех вертолетов НС4 «Си Кинг». Десантовме-



стимость: 380 – 400 десантников, 15 танков, семь 3-т и 20 0,25-т автомобилей, по четыре десантных катера типа LCU Mk9 и LCVR Mk3. Экипаж 550 человек (включая 50 офицеров), 22 человека (3 офицера) летно-технического состава и 88 человек (3 офицера) морской пехоты.

ДЕСАНТНЫЙ КАТЕР LCU Mk9 – водоизмещение стандартное 15 т, полное – 17,5 т, длина 27,5 м, ширина 6,8 м, осадка 1,6 м. Мощность главной энергетической (дизельной) установки 475 л. с. Максимальная скорость хода 10 уз, дальность плавания 300 миль при скорости 9 уз. Десантовместимость: один танк или автомобили общим весом до 60 т, или до 90 человек десантников.



СОСТОЯНИЕ И ПЕРСПЕКТИВЫ РАЗВИТИЯ ВМС СТРАН БАЛТИИ

Капитан 3 ранга С. ВИКТОРОВ

ПОСЛЕ ВЫХОДА стран Балтии из состава СССР в 1989 году и вывода соединений и частей Балтийского флота с их территорий в начале 90-х годов они приступили к строительству своих военно-морских сил практически заново. Взяв курс на укрепление национальной независимости и обеспечение условий интеграции в НАТО и Европейский союз (ЕС), Латвия, Литва и Эстония создают свои ВМС по натовским стандартам.

Большую помощь в формировании национальных ВМС странам Балтии оказывают Германия, Норвегия, Швеция, Дания и Финляндия. Это выражается, в частности, в безвозмездной передаче техники, обучении личного состава, регулярных заходах боевых кораблей в прибалтийские порты.

Немногочисленный корабельный состав ВМС стран Балтии представлен в основном кораблями и катерами, переданными после снятия с них ракетного, артиллерийского и другого вооружения.

Военно-морские силы Эстонии (Eesti Merevägi), официально созданные 22 апреля 1994 года, первоначально входили в состав министерства внутренних дел. С 1996 года являются самостоятельным видом вооруженных сил и включают штаб, надводные корабли, а также береговые части тылового и специального обеспечения. Руководство военно-морскими силами осуществляет командующий – капитан 1 ранга Роланд Лэйт, бывший капитан торгового флота. В них насчитывается около 400 человек личного состава (в том числе 25 офицеров), десять боевых и вспомогательных кораблей и катеров. Пунктами базирования являются порты Таллин (Минная гавань) и Палдиски (Новая гавань).

Корабельный состав флота включает:

– два патрульных корабля (ПК) типа «Кондор-1» (М411 «Вамбола» и М412 «Сулев») из состава флота бывшей ГДР, переданных в дар Германией в 1994 году;

– два тральщика (ТЩ) типа «Фрауенлоб» (проект 394) – М414 «Олев» и М415 «Калев» (бывшие ТЩ ВМС ФРГ М 2664 «Диана» и М 2663 «Минерва» соответственно), переданных в 1997 году;

– два патрульных катера (ПКА) типа «Жук» (по натовской классификации, российский проект 1400), Р 401 «Гриф» и Р 402 «Леопард», проданных в 1992 году морскими частями пограничных войск России частной эстонской фирме на металлолом, затем конфискованных Лигой национальной обороны Эстонии и переданных ВМС;

– штабной корабль (ШК) «Валвас», бывшее судно обслуживания навигационного оборудования береговой охраны (БОХР) США WLB 389 «Биттерсвит» типа «Бальзам», полученное в сентябре 1997 года;

– вспомогательное судно А 431 «Ахти», более 30 лет патрулировавшее в районе Гренландии и Фарерских о-вов под датским флагом (У 385 «Маллемюккен» типа «Маген»), переданное в 1994 году и до 1997-го использовавшееся в качестве ШК;

– вспомогательное судно А 432 «Лайне», переданное Россией в 1994 году и используемое как транспорт.

Кроме того, в 1997 году в России было закуплено бывшее кабельное судно «Непрядва» типа «Эмба» (проект 1172) водоизмещением более 2 тыс. т, построенное в 1981-м в Финляндии.

Первым же кораблем, в августе 1992 года введенным в состав нового флота независимой Эстонии, стала подводная лодка «Лембит», построенная в 1936-м на судостроительной фирме «Виккерс – Армстронг» в Барроу-ин-Фернесс. В 1940



Рис. 1. Патрульный корабль типа «Кондор-1» М 412 «Сулев» ВМС Эстонии



Рис. 2. Тральщик типа «Кондор-2» М 02 «Иманта» ВМС Латвии

ляется за границей. В настоящее время в США, Франции, Швеции и Финляндии обучается семь будущих офицеров ВМС Эстонии. Наметилась тенденция не назначать на высшие командные должности бывших граждан других стран эстонской национальности. Об этом свидетельствует недавняя замена начальника штаба ВМС, бывшего гражданина Швеции, «коренным» эстонцем.

В соответствии с концепцией развития ВМС до 2010 года в боевом составе флота планируется иметь два сторожевых корабля (ведутся переговоры об их строительстве в Польше), два-три тральщика (в качестве прототипа рассматривается бельгийский ТЩ типа «Астер»), три ракетных катера (РКА), сравнимых по боевым возможностям с датскими типа «Виллимоэс» или шведскими типа «Спика», пять десантных катеров (намечается закупить в Швеции). Численность личного состава предполагается довести до 1300 человек.

Военно-морские силы Латвии (LATVIJAS JŪRAS SPĒKI) являются самостоятельным видом вооруженных сил и состоят из надводных кораблей, береговых подразделений обеспечения и обороны, а также береговой охраны. Непосредственное руководство ВМС осуществляет командующий (в настоящее время капитан 1 ранга Гайдис Зейботс), который отвечает за разработку и выполнение планов их строительства, оперативного применения и боевую подготовку.

Численность личного состава ВМС Латвии, по данным зарубежной печати, 900 – 1200 человек (из них около 80 офицеров), в том числе более 400 призывников и 220 военнослужащих подразделений береговой обороны.

Корабельный состав ВМС включает:

- два ТЩ типа «Кондор-2», М 01 «Вистурс» и М 02 «Иманта» (рис. 2), из состава флота бывшей ГДР, переданных в дар в 1993 году;
- ПКА Р 01 «Зибенс» (бывший ракетный катер «Йозеф Шарес» ВМФ ГДР) типа «Оса» (проект 205), переданный в 1993 году;
- ПКА Р 04 «Булта» (бывший РКА Р 973 «Трауст» ВМС Норвегии) типа «Сторм», переданный в 1994 году;
- буксир А 18 типа «Голиаф» польской постройки, переданный в 1993 году;
- водолазный катер А 51 «Лидака» типа «Нерягь».

Кроме того, для разделки на запчасти Германия передала еще пять катеров – торпедолов типа «Кондор» и четыре РКА типа «Оса», один из которых, бывший «Фриц Гаст» (№ 714), решено оставить в резерве, присвоив ему бортовой номер Р 02.

Береговая охрана Латвии имеет в своем составе 11 катеров, в том числе:

- три больших ПКА – КА 02 «Спулга», КА 03 «Комета» и КА 04 «Самс», имеющих водоизмещение около 150 т и вооруженных 12,7-мм пулеметами;
- пять катеров береговой охраны Швеции типа Кbv 236 (КА 01 «Кристапс», КА 06 «Гайсма», КА 07 «Аусма», КА 08 «Сауле», и КА 09 «Клинтс»), переданных в 1993 – 1994 годах;

– три малых катера (КА 10 – 12), два из которых были командирскими на крейсерах проекта 68бис ВМФ СССР.

Патрульные катера БОХР имеют внешние отличительные признаки в виде одной широкой и одной узкой косых полос в носовой части корпуса, а также буквенного индекса КА (*Krasta Apsardze*) в бортовом номере.

Организационно военно-морские силы Латвии включают Центральный (штаб в г. Рига) и Южный (в г. Лиепая) районы, батальон береговой обороны (г. Вентспилс), и учебный центр (г. Лиепая). Пунктами базирования национальных ВМС являются ВМБ Лиепая и Болдерай (Рига).

году, после присоединения Эстонии к СССР, она вошла в состав советского ВМФ. По окончании Великой Отечественной войны и до 70-х годов лодка использовалась в качестве учебно-тренировочного судна. В 1979 году ПЛ «Лембит» была поставлена на прикол в г. Таллин как корабль-мемориал.

Комплектование ВМС производится на основе обязательной воинской повинности и только лицами, имеющими эстонское гражданство. Срок службы 12 месяцев. Подготовка кадровых офицеров осуществляется

ТАКТИКО-ТЕХНИЧЕСКИЕ ХАРАКТЕРИСТИКИ КОРАБЛЕЙ И КАТЕРОВ ВМС СТРАН БАЛТИИ

Класс и тип – количество в строю	Полное водоизмещение, т	Основные размеры, м: длина ширина осадка	Мощность ЭУ, л. с./ максимальная скорость хода, уз	Дальность плавания, миль/при скорости хода, уз	Экипаж, человек (из них офицеров)	Вооружение
Эстония						
ПК «Кондор-1» – 2	377	51,9 7,1 2,2	4400/20	1900/15	30 (.)	25-мм АУ – 1 × 2, 14,5-мм пулемет – 1 × 2
ТЩ проекта 394 – 2	246	38 8,2 2	2200/14	1770/7 700/14	25 (2)	.
ПК «Мааген» – 1	190	27 7,2 2,9	385/10	.	11 (.)	25-мм АУ – 1 × 2
ПКА «Жук» (проект 1400) – 2	50	23 5,2 1,9	2200/30	1100/15	15 (.)	12,7-мм пулемет «Утес-М»
ШК «Бальзам» – 1	1040	54,9 11,3 3,8	2600/13	8000/12	53 (.)	12,7-м пулемет
Латвия						
ТЩ «Кондор-2» – 2	410	56,7 7,5 2,4	4400/17	2000/15	31 (6)	23-мм АУ ЗСУ-23-2М – 1 × 2
ПКА «Оса-1» (проект 205) – 2	210	38,6 7,6 2,7	8000/35	1800/14 800/30 400/34	26 (3)	23-мм АУ ЗСУ-23-2М – 1 × 2 30-мм АУ АК-230 – 1 × 2
ПКА «Рыбнадзор» – 2	160	35 6,7 1,7	2200/15	.	17 (4)	12,7-мм пулемет
ПКА «Сторм» – 2	135	36,5 6,1 1,5	7200/37	550/36	22 (.)	То же
ПКА «Селга» – 1	132	24,1 6 2,2	300/9	.	14 (3)	– „ –
Литва						
ФР «Альбатрос» (проект 1124М) – 2	1200	71,2 9,8 3,7	31 000/32	4000/10 2500/14 950/27	46 (5)	ПУ ЗУР (20 ракет «Оса-2М») – 1 × 2, 57-мм АУ АК-725-ДМ – 1 × 2, 30-мм АУ АК-630М – 1 × 6, РБУ-6000 – 2 × 12, 12 глубинных бомб или 20 мин
ПКА «Сторм» – 2	135	36,5 6,1 1,5	7200/37	550/36	22 (.)	12,7-мм пулемет

Центральный район состоит из: управления района, включающего штаб и финансовое отделение; береговой базы; дивизиона БОХР (семь ПКА: КА 01, 03, 06, 08 – 11), базирующегося в ПБ Болдерай; роты береговой обороны (сформирована в 1994 году на основе подразделений пограничных войск).

В Южный район входят: управление района, включающее штаб, финансовое отделение, медпункт и службы тыла; взвод охраны; рота береговой обороны (состоит из трех взводов – Шкетского, Юрмалциенского и саперного); дивизион боевых кораблей; дивизион береговой охраны (четыре ПКА: КА 02, 07 и 12 – в ВМБ Лиепая, КА 04 – в порту Вентспилс); вспомогательные суда (в ВМБ Лиепая).

В соответствии с планом развития ВМС на период до 2005 года намечается увеличить численность их личного состава до 1500 человек, а кроме того, сформировать дивизион минно-тральных кораблей и два дивизиона береговой охраны.



Рис. 3. Фрегат F 11 «Жемайтис» (МПК проекта 1124М) ВМС Литвы

Подготовку офицеров предполагается проводить за границей (в учебных заведениях ФРГ, США, Дании, Швеции, Франции), а также частично набирать их из слушателей латвийской морской академии. Личный состав срочной службы готовится в учебном центре ВМС в г. Лиепая. В перспективе предусматривается ввести службу по контракту.

Военно-морские силы Литвы (KARINES JURU PAJEGOS) были созданы 17 ноября 1992 года. Непосредственное руководство ими осуществляет командующий (в настоящее время командор Р. Балтушка, бывший офицер ВМФ СССР), который отвечает за разработку и выполнение планов их строительства, оперативное применение и боевую подготовку.

ВМС насчитывают около 800 человек личного состава, а также девять боевых и вспомогательных кораблей и катеров. Пунктом базирования является ВМБ Клайпеда.

Литва обладает двумя самыми крупными и мощными по вооружению кораблями среди всех стран Балтии – фрегатами F 11 «Жемайтис» (рис. 3) и F 12 «Аукстайтис» типа «Альбатрос» (бывшие МПК проекта 1124М, МПК-108 «Комсомолец Латвии» и МПК-44). Корабли были переданы Литве Балтийским флотом ВМФ России и оснащены зенитными ракетными комплексами, а также артиллерийскими и реактивными бомбометными установками.

Патрульные силы представлены катером Р 31 «Дзукас» (бывший норвежский РКА Р 962 «Глинт» типа «Сторм») и четырьмя катерами, (в прошлом лодчанские и вспомогательные). Кроме того, в составе ВМС имеются два вспомогательных судна А 41 «Ветра», бывшее российское гидрографическое судно «Рудольф Самойлович», используемое в качестве штабного и учебного корабля, а также «Веяс» (бывший «Титов») того же типа.

К 2010 году количество военнотраващих ВМС Литвы планируется довести до 2000 человек, а корабельный состав увеличить до шести боевых кораблей (три фрегата и три тральщика), семи боевых катеров (три РКА и четыре ПКА) и трех вспомогательных судов. В связи с отсутствием национальной кораблестроительной базы корабли для ВМС будут приобретаться за рубежом. В частности, в 1996 году Германия предложила безвозмездно передать тральщик М 2666 «Атлантис» проекта 394, однако окончательное решение пока не принято.

Кроме того, рассматривается вопрос о создании специального подразделения в составе ВМС, на вооружение которого намечается принять сверхмалые подводные лодки, предназначенные для борьбы с надводными кораблями, обеспечения обороны морских границ и портовых сооружений. Подготовка офицерского состава будет проводиться за рубежом.

Одним из условий вступления стран Балтии в состав Североатлантического альянса является соответствие их ВМС стандартам блока. Исходя из этого, их военно-политическое руководство активизировало реализацию планов по приведению национальных военно-морских сил в соответствие с этими стандартами. Помимо того, что ВМС оснащаются оружием и техникой западного производства, они расширяют контакты с флотами других государств. Ежегодно ВМС стран НАТО и нейтральных государств Северной Европы проводят операции по разминированию прибрежных акваторий стран Балтии. В ходе последней (ноябрь 1998 года) кораблями Эстонии, Швеции и Германии было обследовано более 200 км² акватории прибрежных вод Эстонии, обнаружено и уничтожено 52 мины и около 300 других взрывоопасных предметов. Важным шагом к сближению стран Балтии с блоком является их активное участие практически во всех учениях ОВМС НАТО в Балтийском море, проводимых по программе «Партнерство ради мира».

Для повышения боевой готовности прибалтийских ВМС в конце августа 1998 года был создан объединенный балтийский дивизион минно-тральных кораблей «Балтрон» (штаб в г. Таллин) численностью около 800 человек, который по своей организации аналогичен постоянному соединению минно-тральных сил ОВМС НАТО. В его состав входят пять кораблей (по два тральщика от ВМС Латвии и Эстонии и ШК «Ветра» от ВМС Литвы). Первый командир дивизиона – капитан Андрис Лешинскис (Латвия), начальник штаба – капитан-лейтенант Эдуард Карвонс (Литва). Замена командного состава будет производиться каждые шесть месяцев. Обсуждается вопрос обучения личного состава английскому языку.

По оценке иностранных специалистов, в настоящее время ВМС Эстонии, Латвии и Литвы находятся в стадии формирования и способны решать ограниченный круг задач. Дальнейшая реализация планов развития военно-морских сил этих стран во многом будет зависеть от стабильности социально-политической ситуации и экономического положения в них.

ПЕРСПЕКТИВНАЯ СИСТЕМА ИНДИВИДУАЛЬНОЙ ЗАЩИТЫ КОРАБЛЯ ОТ ПРОТИВОКОРАБЕЛЬНЫХ РАКЕТ

А. КРАСНОВ

В СООТВЕТСТВИИ с соглашением между военно-морскими силами США и Австралии американская фирма «Сиппикан» и австралийская «АВА дефенс индастриз» разработали систему индивидуальной защиты корабля от противокорабельных ракет (ПКР), получившую название «Нулка». Она должна обеспечивать эффективное уклонение корабля от атакующих ПКР, оснащенных перспективными радиолокационными головками самонаведения (РЛГСН), за счет постановки ложных целей (ЛЦ) расходуемыми средствами радиоэлектронного подавления (РЭП). «Нулка», которая разрабатывалась с учетом опыта боевого использования ЛЦ американскими кораблями в Персидском заливе, предназначена для оснащения боевых надводных кораблей основных классов.

В состав этой системы входят: комплект ложных целей одноразового использования (ракеты с аппаратурой РЭП), пусковые установки (ПУ) и блок управления стрельбой, который как и аппаратура РЭП, разработан американской фирмой, а ракета и пусковая установка – австралийской.

Главная отличительная особенность новой системы заключается в уникальности средства создания ложной цели – «зависающей» ракете с аппаратурой РЭП. Основными элементами ЛЦ-ракеты являются блок управления полетом, складывающийся стабилизатор с устройством его вращения, двигатель, система управления вектором тяги и аппаратура РЭП (рис. 1). В блок управления полетом в качестве главного радиоэлектронного компонента входит автопилот на базе микропроцессора контроля полетного задания. Аппаратура РЭП, размещенная в носовой части корпуса ракеты в контейнере размером 45 × 15 см, включает широкополосный микроволновый передатчик-переизлучатель с эффективной мощностью излучения и приемопередающую антенну с высоким коэффициентом направленного действия. ЛЦ-ракета имеет массу 54,5 кг и размеры 141 × 15 × 30,5 см.

Процесс увода ПКР на ЛЦ-ракету заключается в следующем. После запуска последняя, действуя автономно по введенной перед пуском программе, совершает полет в район назначения, находящийся на траектории полета ПКР, где она за счет работы двигателя удерживается некоторое время в режиме зависания почти в вертикальном положении (рис. 2). При этом система управления вектором тяги ЛЦ-ракеты обеспечивает ее смещение в горизонтальной плоскости, что позволяет имитировать маневрирование корабля. В это время передатчик – переизлучатель имитирующих помех, имеющий достаточно высокую эффективную мощность излучения в диапазоне работы радиолокационных головок самонаведения (до 20 ГГц), обеспечивает создание ложной сигнату-

ры корабля с большой эффективной площадью рассеяния. Переизлучение осуществляется в широком телесном угле, что позволяет одновременно воздействовать сразу на несколько головок самонаведения ПКР, в том числе атакующих с пикирования, выполняющих маневр уклонения или полет на предельно малой высоте над морской поверхностью.

При разработке конструкции ЛЦ-ракеты предусматривалась возможность ее запуска со стандартных 130-мм ПУ, используемых на кораблях ВМС блока НАТО, с минимальной модернизацией этих установок. Однако в Австралии для системы «Нулка» была создана специальная ПУ на базе усовершенствованной американской многоствольной ПУ Mk137 «Супер RBOC». В ней наряду с шестью стандартными направляющими для запуска неуправляемых ракет с упаковками противорадиолокационных дипольных отражателей и инфракрасных (ИК) ловушек имеются два контейнера (с фиксированным углом возвышения 75°) для хранения и пуска ЛЦ-ракеты.

Блок управления стрельбой для системы «Нулка» разработан американской стороной на



Рис. 1. Компоновочная схема цели-ракеты системы постановки помех «Нулка»



Рис. 2. Корабельный комплекс постановки помех «Нулка» (приведен вариант его использования при защите от ПКР): 1 – ложная цель-ракета; 2 – корабельная система управления огнем; 3 – ПУ; 4 – блок управления стрельбой; 5 – противокорабельная ракета

основе усовершенствованной системы управления пусковыми установками Mk36. Он обеспечивает одновременное управление четырьмя расположенными побортно модернизированными ПУ типа Mk137. Конструктивно предусмотрено сопряжение блока с корабельными средствами радиотехнической разведки, РЛС обнаружения, датчиками, а также с приборами

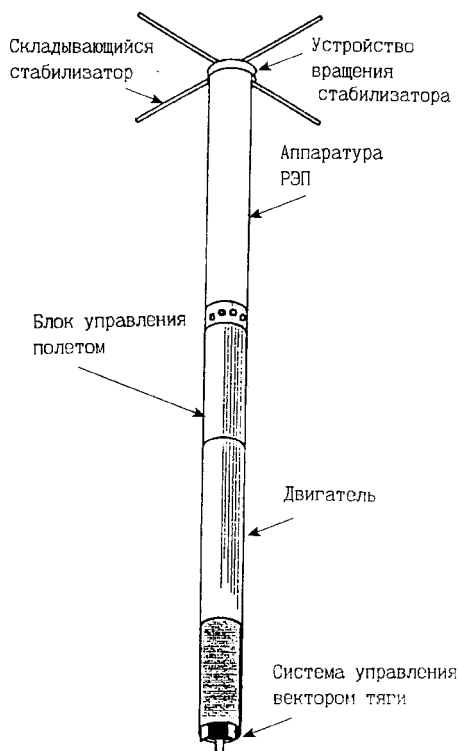
навигации и контроля метеобстановки. Однако он может функционировать и автономно, обеспечивая запуск ЛЦ-ракет по команде оператора в ручном режиме. При наличии на вооружении корабля штатной системы управления стрельбой после небольшой модернизации она может использоваться с ЛЦ-ракетами системы «Нулка», что исключает необходимость применения специально разработанного для системы блока управления.

«Нулка» при проведении морских испытаний на австралийском полигоне в 1993 – 1995 годах, в том числе на борту одного из американских эскадренных миноносцев типа «Спрюенс», показала высокую эффективность отражения атак ПКР с РЛ ГСН. Предусматривается, что в будущем за счет оснащения ракеты тепловыми имитаторами эта система обеспечит также противодействие ПКР с комбинированными системами наведения, содержащими, помимо РЛ ГСН, ИК датчики самонаведения. По мнению зарубежных специалистов, «Нулка» обладает рядом оперативно-тактических преимуществ по сравнению с традиционными расходными средствами постановки пассивных помех, а также с недавно разработанной английской системой аналогичного назначения «Сирена», в основе действия которой лежит отвлечение ПКР на ЛЦ, создаваемую опускаемым на парашюте источником активных радиопомех. В частности, эффективность использования новой системы практически не зависит от погодных условий и силы ветра. Одиночный запуск ЛЦ-ракеты системы «Нулка», в отличие от запуска ЛЦ английской системы «Сирена», может обеспечить нейтрализацию не одной, а нескольких ПКР.

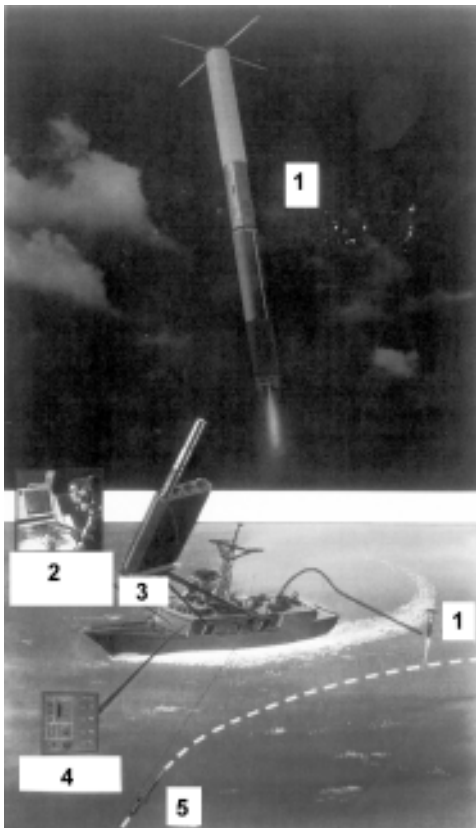
Командование ВМС Австралии до конца 90-х годов намеревается установить систему «Нулка» на кораблях класса фрегат. В США в настоящее время проводятся дополнительные ее испытания на американских кораблях, после чего планируется оснастить ею боевые (первоначально фрегаты и эскадренные миноносцы) и десантные корабли. Предполагается закупить около 1500 ЛЦ-ракет для вооружения американских кораблей. По мнению западных специалистов, можно ожидать, что в ближайшей перспективе поступят заказы на поставку системы для вооружения ею надводных кораблей ВМС большинства стран НАТО.

НОВЫЙ ФРЕГАТ ВМС НОРВЕГИИ

Капитан 2 ранга М. МИЛАДЗЕ

В ВОЕННО-МОРСКИХ СИЛАХ Норвегии началась реализация программы, согласно которой предусматривается постройка шести новых фрегатов для замены ФР типа «Осло», находящихся в боевом составе норвежских ВМС более 30 лет.

Тактико-технические требования к проекту предусматривают создание современного, отвечающего стандартам НАТО многоцелевого надводного корабля водоизмещением около

3000 т и обладающего хорошими мореходными качествами и гидродинамическими характеристиками, низким уровнем шумности, высокой энергообеспеченностью, эффективными системами и средствами борьбы за живучесть, большой дальностью плавания как в арктических, так и южных морях, одиночно или в составе многонациональных соединений на удаленных ТВД. Фрегат намечено оснастить системами сепарации нефтепродуктов и биологи-

ческими установками утилизации отходов. Высокая степень автоматизации корабельных систем позволит значительно снизить численность экипажа и стоимость эксплуатации в течение всего жизненного цикла. Затраты на постройку ФР намечается сократить за счет применения кораблестроительных технологий с малой степенью технического риска и более дешевых конструкционных материалов. Предполагается, что срок службы нового фрегата с учетом возможных модернизаций составит не менее 30 лет.

Общее руководство и координацию программы осуществляет рабочая группа проектного управления командования тыла ВМС. В конкурсе на разработку и постройку этого корабля участвуют норвежские фирмы «Квэрнер мандал», «Мьеллем энд Карлсен шипбилдерз» и военно-промышленное объединение «Консберг AS», а также иностранные компании «Ньюпорт-Ньюс шипбилдинг» (США), «Ярроу шипбилдерз» (Великобритания), «Блом унд Фосс» (ФРГ) и «Шантье де л'Атлантик» (Франция).

Заказ на разработку общей концепции корабля, проектирование его основных узлов и механизмов и выполнение эскизного проекта вышеперечисленным фирмам был выдан 1 августа 1995 года. Одновременно им был представлен следующий график реализации первого этапа программы:

– 1 августа 1995 года – 1 апреля 1996-го – концептуальная разработка проекта нового корабля;

– 7 апреля – 1 июня 1996 года – выполнение эскизного проекта;

– 1 августа 1996 года – начало 1997-го – подготовка рабочего (технического) проекта;

– до 1 мая 1997 года – определение состава вооружения корабля, его основного оборудования и технического оснащения, включение принятых решений для обсуждения в парламенте законопроекта по военному бюджету на 1997–1998 годы;

– 1997 – 1998 годы – оценка представленных разработок, выбор наилучшего проекта, окончательное принятие решений на определение подрядчика и субподрядчиков, а также на постройку корабля;

– 1998 – 2000-й – заключение контрактов на поставки вооружения, технических средств, оборудования и материалов, подготовка производства;

– 2001-й – начало строительства головного корабля;

– 2004-й – спуск на воду и подъем флага;

– 2004 – 2005-й – проведение заводских и ходовых испытаний, доукомплектование личным составом;

– 2005-й – передача ВМС;

– 2005 – 2006-й – доводка корабля, отработка курса боевой подготовки и ввод в состав боеготовых сил.

Данный график является предварительным, и вследствие возможного возникновения организационных и технических проблем установленные сроки могут быть смещены в ту или иную сторону на один-два года.

Ударным оружием корабля будут перспективные ПКР «Пингвин» Mk4 норвежской фирмы «Консберг» с увеличенной дальностью стрельбы, оснащенные новой бортовой системой управления и комбинированной (ИК/лазерной) головкой самонаведения. Ракеты смогут поражать цели как в открытом море, в прибрежных шхерных районах, узкостях, в акваториях со значительным количеством малых островов, так и на берегу. В качестве возможной альтернативы рассматривается франко-германская сверхзвуковая ПКР нового поколения ANNG с дальностью стрельбы 80 – 150 км, принятие на вооружение которой во Франции и ФРГ планируется в 2002 году. Оборонительным и противолодочным оружием корабля должны стать модернизированный по программе ESSM «НАТО – Си Спарроу», зенитный ракетно-артиллерийский комплекс RAM-ASMD, миниторпеды, 324-мм торпедные аппараты Mk32 для стрельбы малогабаритными торпедами LCAW, многоцелевой вертолет. Противолодочные возможности фрегата будут увеличены в случае установки на корабле гидроакустического комплекса с протяженной буксируемой антенной.

Оптимальным для нового фрегата норвежские военные специалисты считают английский вертолет «Супер Линкс» британской фирмы «Уэстленд», имеющий современное вооружение, хорошую маневренность, а также небольшие габариты. Этот вертолет имеет следующие ТТХ: масса пустого аппарата 3185 кг, максимальная взлетная 5126 кг, дальность полета более 600 км (с двумя топливными баками емкостью по 786 кг), крейсерская скорость 300 км/ч, боевой радиус 220 км, экипаж два человека.

В качестве основного вооружения вертолета планируется использовать две – четыре ПКР «Си Скъюа», одну-две торпеды «Стингрей», мини-торпеды LCAW и глубинные бомбы. Бортовое радиоэлектронное оборудование, включающее РЛС «Си Спрей-3000» или «Бендикс» RDR-1500B, магнитный обнаружитель ASQ-81, ГАС с опускаемой антенной, средства разведки и РЭБ, обеспечивает высокую эффективность применения оружия, а также возможность действовать в любое время суток и в сложных метеоусловиях.

Корабельную вертолетную площадку предполагается оборудовать простым в обслуживании и надежным автоматическим стопорным устройством, позволяющим осуществлять посадку машины в условиях килевой качки до 5°, бортовой до 20°, скорости ветра с кормовых курсовых углов до 20 м/с и носовых – до 25 м/с.

Завершить постройку всей серии, включающей шесть кораблей, планируется в 2016 году. Ожидается, что стоимость корабля составит около 325 млн долларов. С поступлением на вооружение норвежских ВМС новых фрегатов, которые станут основой надводных сил флота, существенно расширятся их возможности по борьбе с подводными лодками и надводными кораблями, защите морских коммуникаций и специальных зон.

БОЕВОЙ СОСТАВ ВМС США (по состоянию на конец 1998 года)

За ПОСЛЕДНИЕ четыре года боевой состав американских ВМС по отдельным классам кораблей несколько сократился, в том числе: по атомным многоцелевым подводным лодкам – с 84 до 66, многоцелевым авианосцам с обычной энергетической установкой – с пяти до двух, атомным крейсерам УРО – с пяти до двух, крейсерам УРО – с 30 до 27, фрегатам УРО – с 35 до 29, десантным кораблям – с 47 до 43. Экстренный резерв ВМС уменьшился с 30 до 26 кораблей (но впервые включает в свой состав многоцелевой авианосец в качестве учебного и десантный вертолетоносец в роли корабля поддержки минно-тральных сил), вспомогательные силы флота (с учетом судов КМП, используемых ВМС) – с 99 до 89, а общее количество эскадрилий морской авиации – с 283 до 267*.

Вместе с тем увеличилась численность ПЛАРБ – с 17 до 18, атомных многоцелевых авианосцев – с семи до девяти, эскадренных миноносцев – с 40 до 51, минно-тральных кораблей с 16 до 25 (с учетом экстренного резерва), а количество строящихся кораблей и судов временно сократилось (ввиду корректировки кораблестроительных программ) до 26. Качественные изменения в корабельном составе произошли за счет поступления на флот новых кораблей (ПЛАРБ типа «Огайо», ПЛА типа «Лос-Анджелес» и «Сивулф», АВМА типа «Нимитц», ЭМ УРО типа «Орли Бёрк», УДК типа «Уосп», ДТД типа «Уидби Айленд» и «Харперс Ферри», МТК типов «Эвенджер» и «Оспрей»), десантных и патрульных катеров специального назначения, а также планового вывода из боевого состава устаревших.

В результате общая численность боевых кораблей основных классов за эти годы сократилась с 286 до 260, количество боевых катеров достигло 465, а боевой потенциал флота в целом, по оценке западных специалистов, вполне обеспечивающий выполнение задач, стоящих перед ВМС США в новых геополитических условиях, с постройкой в ближайшие годы серий кораблей последних проектов (ПЛА «Сивулф», «Вирджиния», ДВКД «Сан-Антонио») и поступлением на вооружение современных самолетов и вертолетов может возрасти.

Численность личного состава регулярных ВМС поддерживалась в 1998 году, по данным справочника «Джейнс файтинг шипс», на уровне 555 тыс. человек (из них 73 384 офицера), что на 73,5 тыс. военнослужащих (5000 офицеров) меньше, чем в 1995-м. В том числе, в морской пехоте насчитывается 171 677 человек (17 773 офицера), которыми укомплектованы три экспедиционные дивизии МП, а сокращено за эти годы всего 2830 морских пехотинцев (количество офицеров практически не изменилось).

КОРАБЕЛЬНЫЙ СОСТАВ ВМС США

Классы кораблей (буквенное обозначение)	В строю	Строятся	В экстренном резерве
Ракетно-ядерные силы морского базирования			
Атомные ракетные подводные лодки (SSBN)	18	–	–
Силы общего назначения			
Боевые корабли основных классов			
Атомные многоцелевые подводные лодки (SSN)	66	2	–
Атомные многоцелевые авианосцы (CVN)	9	1	–
Многоцелевые авианосцы (CV и AVT)	2	–	1
Атомные крейсера (CGN)	2	–	–
Крейсера (CG)	27	–	–
Эскадренные миноносцы (DDG и DD)	51	17	–
Фрегаты (FFG)	29	–	10
Амфибийно-десантные корабли:			
штабные десантные корабли (LCC и AGF)	4	–	–
универсальные десантные корабли (LHD и LHA)	11	1	–
десантные вертолетоносцы (LPH)	1	–	1
десантно-вертолетные корабли-доки (LPD)	11	2	–
десантные транспорты-доки (LSD)	16	–	–
танкодесантные корабли (LST)	–	–	2
Минно-тральные корабли (MHC и MCM)	13	1	12
Всего	260	24	26
Боевые катера			
Десантные катера на воздушной подушке (LCAC/MCAC)	91	–	–
Десантные катера (LCU, LCM и LCPL)	327	–	–
Патрульные катера специального назначения (PCF, SOC/PBF, PBL, PBR и ATC)	47	7	14
Всего	465	7	14

* См.: Зарубежное военное обозрение. – 1995. – № 1. – С. 58 – 60.

ВСПОМОГАТЕЛЬНЫЕ СИЛЫ ФЛОТА

Классы судов (буквенное обозначение)	В строю	Строятся	В составе командования морских перевозок
Суда подвижного тылового обеспечения			
Транспорты спецоружия и боеприпасов (Т-АЕ)	–	–	8
Транспорты снабжения (Т-АФС)	–	–	6
Танкеры (АО и Т-АО)	5	–	13
Быстроходные универсальные транспорты снабжения (АОЕ)	8	–	–
Суда тылового обслуживания			
Плавбазы подводных лодок (АС)	4	–	–
Плавмастерская (АРЛ)	1	–	–
Спасательные суда (АРС)	4	–	–
Буксиры (Т-АТФ)	–	–	7
Специализированные суда			
Опытные подводные лодки (АГСС и NR-1)	2	–	–
Океанографические суда (АГОР)	8	–	–
Корабли гидроакустической разведки (Т-АГОС)	–	1	10
Другие суда (Т-АГ, Т-АГС, Т-АГМ и Т-АРС)	–	1	13
Всего	32	2	57

АВИАЦИЯ ВМС

Боевой состав	Количество эскадрилий (самолетов и вертолетов)
Регулярные силы	
Авианосная авиация	
Эскадрильи самолетов	77 (832)
В том числе:	
истребителей-штурмовиков F/A-18С	26 (364)
истребителей F-14А, В и D	13 (208)
противолодочных самолетов S-3В	10 (102)
ДРЛО E-2С	12 (60)
РТР и РЭБ EA-6В и ES-3А	16 (98)
Эскадрильи вертолетов	31 (381)
В том числе:	
противолодочных SH-60F и HH-60H	11 (91)
легких многоцелевых SH-60В	12 (157)
вертолетов-тральщиков MH-53Е	2 (29)
вспомогательных UH-46D и MH-53Е	6 (104)
Базовая авиация	
Эскадрильи самолетов	26 (283)
В том числе:	
базовых патрульных P-3С	20 (212)
РТР и РЭБ EP-3E, UP-3A и В	2 (19)
самолетов-ретрансляторов E-6A	2 (16)
специальных вспомогательных	2 (36)
Авиация морской пехоты	
Эскадрильи самолетов	32 (460)
В том числе:	
штурмовиков AV-8В	7 (160)
истребителей-штурмовиков F/A-18С и D	18 (240)
РЭБ EA-6В	3 (12)
самолетов-заправщиков KC-130	4 (48)
Эскадрильи вертолетов	36 (639)
В том числе:	
транспортно-десантных CH-53D и E	12 (191)
CH-46E	15 (223)
огневой поддержки AH-1W и UH-1N	8 (199)
специальных	1 (26)

Боевой состав	Количество эскадрилий (самолетов и вертолетов)
Командование подготовки летного состава	
Эскадрильи самолетов для летной подготовки	14 (562)
В том числе:	
начальной (Т-34С)	6 (254)
основной (Т-2С и Т-39N)	4 (131)
повышенной (ТА-4J, Т-44А и Т-45А)	4 (177)
Эскадрильи вертолетов TH-57В и С	2 (122)
Резерв	
Авианосная авиация	
Эскадрильи самолетов	8 (71)
В том числе:	
истребителей-штурмовиков F/A-18А и В	4 (45)
истребителей F-14А	1 (14)
ДРЛО и РЭБ E-2С и EA-6В	3 (12)
Эскадрильи вертолетов	6 (54)
В том числе:	
противолодочных SH-3Н	2 (12)
легких многоцелевых SH-2G	2 (16)
вертолеты HH-60H	2 (26)
Базовая авиация	
Эскадрильи самолетов	21 (121)
В том числе:	
базовых патрульных P-3В и С	8 (67)
специальных и вспомогательных	13 (54)
Авиация морской пехоты	
Эскадрильи самолетов	7 (84)
В том числе:	
истребителей-штурмовиков F/A-18А	4 (48)
истребителей F-5Е	1 (12)
самолетов-заправщиков KC-130	2 (24)
Эскадрильи вертолетов	7 (120)
В том числе:	
транспортно-десантных RH-53D и CH-46E	5 (62)
огневой поддержки AH-1W и UH-1N	2 (58)

СООБЩЕНИЯ * СОБЫТИЯ * ФАКТЫ

НАТО В XXI ВЕКЕ

ПРЕДСЕДАТЕЛЬ Североатлантической ассамблеи (САА) – организации, объединяющей парламентариев стран НАТО, американский сенатор У. Рот, выступая в ноябре на очередной сессии этого международного форума с докладом «НАТО в XXI веке», предложил расширить зону ответственности блока с целью противостоять угрозам безопасности, возникающим вне ее. По мнению председателя САА, в новой стратегической концепции НАТО основным принципом останется тот же – коллективная оборона территорий стран-участниц в соответствии со статьей 5 Североатлантического договора. Однако в перспективе целью альянса должна стать защита не только территории, но также его ценностей и интересов, в числе которых укрепление стабильности в Европе, борьба с распространением оружия массового уничтожения, терроризмом и другие. В связи с этим блок будет вынужден противодействовать угрозам за пределами своих границ, что не означает глобального характера миссий Североатлантического союза. При этом НАТО следует стремиться действовать на основе мандата Совета Безопасности ООН или ОБСЕ. Вместе с тем его отсутствие не должно воспрепятствовать проведению альянсом военных операций.

Автор доклада полагает, что руководство блока будет продолжать политику «открытых дверей» и объявит в апреле 1999 года на сессии Совета НАТО в г. Вашингтон не только о полноправном членстве Польши, Чехии и Венгрии, но и о втором этапе расширения, когда в него может быть принята любая страна, которая соответствует предъявляемым требованиям. В настоящее время, по мнению сенатора, таковой является Словения, и уже весной 1999 года ее можно пригласить на переговоры о вступлении в НАТО.

Майор А. Матвеев

ПЛАНЫ ПОСТАВКИ ШТУРМОВИКОВ АМХ НА ОРУЖИЕ ВВС ВЕНЕСУЭЛЫ

В ДОПОЛНЕНИЕ к ранее объявленным закупкам самолетов SF-260E, предназначенных для первоначальной подготовки летчиков, и учебно-боевых MB-339FD командование ВВС Венесуэлы и руководство итальянской фирмы «Аэрмакки» достигли принципиального соглашения о поставке легких штурмовиков АМХ, точное число которых пока не установлено. Это вторая попытка продажи самолетов данного типа, выпускаемых совместно итальянскими и бразильскими фирмами, другим странам.

В сентябре 1991 года руководство Таиланда объявило о намерении закупить для оснащения национальных ВВС 38 самолетов АМХ. Контракт,



включающий поставку авиационной техники, сопровождение ее эксплуатации, а также переучивание личного состава, по данным западных СМИ, оценивался приблизительно в 750 млн долларов. Предполагалось, что штурмовиками АМХ будут заменяться А-37В американской фирмы «Цессна». Но в феврале 1992 года из-за финансовых трудностей руководство ВВС Таиланда отменило намеченную сделку.

Подписание окончательного варианта контракта с правительством Венесуэлы намечено на конец 1998 – начало 1999 года. Руководство военного ведомства Венесуэлы выразило намерение приобрести самолеты АМХ (двухместный вариант), которые могли бы применяться как для нанесения ударов по наземным целям, так и для подготовки летного состава. Западные СМИ отмечают, что согласно имеющимся планам на вооружении ВВС этого государства будут находиться в общей сложности 24 самолета MB-339FD (поставка первой партии из восьми машин намечена на 2000 год) и АМХ. Рассматривается возможность оснащения штурмовиков АМХ бортовым радиоэлектронным оборудованием израильской фирмы «Элбит» (в том числе многофункциональной радиолокационной станцией «Эльта»), а также системой дозаправки в воздухе дополнительными топливными баками и контейнерами.

Полковник А. Алексеев

ИССЛЕДОВАНИЕ В США ВОЗМОЖНОСТИ АВТОНОМНОГО ОБНАРУЖЕНИЯ ЦЕЛЕЙ И ЦЕЛЕУКАЗАНИЯ БОРТОВЫМИ СРЕДСТВАМИ НАБЛЮДЕНИЯ И НАВЕДЕНИЯ УДАРНЫХ ЛА

ЛЕТНЫЕ испытания оптоэлектронного гиперспектрального датчика обнаружения воздушных и наземных целей, как сообщают западные СМИ, прошли успешно на самолете Р-3 (см. рисунок). В принципе была показана возможность обнаружения целей, их распознавания и наведения пилотируемым и беспилотным ударным летательным аппаратом в автономном режиме. В ходе эксперимента, кроме заданных наземных целей, было осуществлено обнаружение и целеуказание воздушной цели, летевшей на 1300 м ниже носителя. Работы проводит морская научно-исследовательская лаборатория NRL (Naval Research Laboratory) ВМС США в рам-



ках программы, получившей название «Дарк хорс» (Dark Horse) и рассчитанной на четыре года.

Созданный лабораторией гиперспектральный датчик состоит из спектрометра с дифракционной решеткой ISA и камеры фирмы «Сарноф» на приборах с зарядовой связью, имеющей формат фоточувствительной решетки – 512 x 512 элементов изображения. Он перекрывает диапазон длин волн 400 – 850 нм, разбитых на 64 поддиапазона. Гиперспектральное изображение формируется линейкой из 128 элементов в результате сканирования перпендикулярно поступательному движению ЛА. Затем полученное изображение анализируется в реальном масштабе времени процессором, разработанным NRL и компанией «Спейс компьютер», с применением двух алгоритмов. При обнаружении цели с их помощью на нее наводятся камера с высокой разрешающей способностью и лазерный целеуказатель.

В эксперименте, как сообщалось в зарубежной печати, в качестве камеры применялось разведывательное оптоэлектронное устройство Са-261 фирмы «Рикон оптикл» с матричной решеткой, состоящей из 25 млн элементов изображения (5000 x 5000). Гиперспектральное изображение цели вместе с изображением, полученным с помощью устройства Са-261, передавались в реальном масштабе времени по линии передачи данных воздушной тактической разведывательной системы – ATARS (Advanced Tactical Airborne Reconnaissance System), аппаратура которой размещалась в контейнере под фюзеляжем Р-3. В задней части самолета для контроля за ходом эксперимента были установлены видео- и инфракрасная камеры. Последняя разработана совместно лабораторией реактивного движения и компанией «Рэйтеон» и предназначена для контроля правильности результатов обнаружения. Это интерферометрическая камера на фотодетекторах с использованием «квантовых ям» QWIP (Quantum Well Interference Photodetector), работающая в диапазоне 8 – 9 мкм.

Подполковник А. Кузнец

СОВЕРШЕНСТВОВАНИЕ ПРОТИВОМИННОЙ ВОЕННОЙ ТЕХНИКИ АМЕРИКАНСКОГО ФЛОТА

ПОСЛЕДНИЕ директивы министра обороны США настоятельно требуют, по сообщениям западной печати, наращивания усилий командования ВМС по переоснащению и подготовке сил американского флота к борьбе с возрастающей минной опасностью. Министр У. Коэн выражает свое неудовольствие возможностями флота по обнаружению и нейтрализации морских мин различных типов, получающих все большее распространение в качестве штатных боевых средств вооруженных сил иностранных государств. Он полагает, что накопление в мире сравнительно недорогостоящего, но высокоэффективного минного оружия существенно меняет характер угрозы аме-



риканским кораблям и судам, особенно при выполнении ими задач в прибрежных районах в условиях локальных конфликтов и кризисов, с необходимостью урегулирования которых вооруженные силы США столкнутся в будущем.

Военно-морским силам предписано, в частности, увеличить предусмотренные планом на 2000 – 2005 финансовые годы ассигнования (в размере 4 млрд долларов) на приобретение противоминной военной техники и современного оборудования для кораблей и вертолетов минно-тральных сил (МТС) с целью кардинального повышения готовности флота к ведению борьбы с минной опасностью, а также его возможностей по нейтрализации минных заграждений на подходах к базам и портам, на морских фарватерах и коммуникациях, в том числе в прибрежных районах вероятных боевых действий на удаленных ТВД.

В соответствии с этими указаниями командование ВМС США разрабатывает план, согласно которому предусматривается возложить решение задач противоминной войны на весь флот, а не только на ранее созданные в этих целях минно-тральные силы в составе двух противоминных групп (по одной на Атлантическом и Тихоокеанском флотах), каждая из которых включает минно-тральные корабли типов «Эвенджер» и «Оспрей» (см. рисунок), эскадрилью вертолетов-тральщиков МН-53Е «Си Дрэгон» и отряд водолазов-подрывников (по одному). Структурные преобразования этих сил с целью их «органического» сочетания с остальными компонентами флота планируется завершить на несколько лет раньше, чем намечалось. Планом, в частности, предусматривается развертывание смешанных минно-тральных групп, состоящих из вертолетов-тральщиков, надводных и подводных автоматических аппаратов с дистанционным управлением для обнаружения и нейтрализации морских мин, специально оборудованных беспилотных летательных аппаратов и других противоминных систем. Дополнительные расходы (как ожидается, несколько сот миллионов долларов) могут быть компенсированы за счет сокращения некоторых других программ ВМС.

Капитан 1 ранга В. Чертанов

ВОЕННЫЙ БЮДЖЕТ ФРАНЦИИ НА 1999 ГОД

НАЦИОНАЛЬНОЕ собрание Франции приняло военный бюджет страны на 1999 год в размере 190 млрд франков (35 млрд долларов), что на 2,9 проц. больше, чем в 1998-м. Предусмотрен значительный рост расходов на закупки нового вооружения и военной техники, которые составят 86 млрд франков (увеличатся по сравнению с прошлым годом на 6,2 проц.) В 1999 году в соответствии с военной реформой продолжится перевод армии на профессиональную основу, который намечается завершить к концу 2001-го. В вооруженных силах штаты возрастут на 16 тыс. должностей, из них 8,8 тыс. должны занять профессиональные военные, 4,8 тыс. – вольнонаемные и 2,4 тыс. – гражданские лица.

Министерство обороны согласилось также с предложением законодателей начать с конца 2001 года дискуссии относительно нового закона о военных программах Франции, который принимается каждые пять лет. Существующий в настоящее время предусматривает выделение на военные программы в период с 1997 по 2002 год 516 млрд франков, в том числе на ядерные вооружения – 105,8 млрд, военно-космические цели – 20,7 млрд, обычные вооружения – 389,5 млрд. По видам вооруженных сил эти средства распределяются следующим образом: сухопутные войска – 113 млрд

франков, ВВС – 120,7 млрд, ВМС – 129 млрд, генеральная делегация вооружений (бывшее министерство вооружений) – 113,5 млрд, жандармерия – 13,3 млрд, другие расходы – 25,8 млрд.

Майор А. Матвеевко

УТВЕРЖДЕН ВОЕННЫЙ БЮДЖЕТ США

В ОКТЯБРЕ 1998 года конгресс США утвердил военный бюджет страны на 1999 финансовый год в размере 250,5 млрд долларов. Из этой суммы около 48,6 млрд будут направлены на закупку вооружения и военной техники (В и ВТ), почти 36,8 млрд, на проведение НИОКР, 84 млрд – на эксплуатацию и материально-техническое обеспечение В и ВТ, около 71 млрд – на содержание личного состава вооруженных сил. Помимо этого, выделяются средства на военное строительство, а также министерству энергетики, которое осуществляет программы в области ядерных вооружений. В целом военные ассигнования составят примерно 270 млрд долларов.

Конгресс утвердил запрошенные правительством суммы: 2,4 млрд долларов – на закупку двух истребителей F-22; 2,9 млрд – 30 многоцелевых самолетов ВМС США F/A-18E и F; 1 млрд – семи самолетов с вертикальным взлетом V-22 «Оспрей» для корпуса морской пехоты; 30 млн – одного самолета F-16 (модификаций С и D) и более 900 млн на реализацию объединенной программы создания перспективного истребителя-бомбардировщика JSF (Joint Strike Fighter). В рамках военных ассигнований полностью удовлетворена просьба администрации и Пентагона о предоставлении 2,6 млрд долларов на закупку 13 военно-транспортных самолетов C-17, почти 280 млн на приобретение 12 самолетов с вертикальным взлетом и посадкой AV-8B и 367,8 млн на реализацию программы создания вертолета «Команч».

Законодатели поддержали предложение президента выделить 950,5 млн долларов на развитие программы национальной системы противоракетной обороны, немногим более 445 млн – программы тактической зональной системы ПРО на больших высотах THAAD (Theater High Altitude Area Defense), 338,4 млн – тактической корабельной зональной системы ПРО ВМС США NTW (Navy Theater Wide). Удовлетворено требование правительства о финансировании строительства одной новой ударной подводной лодки (2 млрд долларов) и приобретения трех эсминцев-ракетносцев (2,7 млрд). Предусматривается также на 3,6 проц. повысить жалование военнослужащим.

В целом закон о военных ассигнованиях предусматривает сокращение численности видов вооруженных сил США при сохранении их высокой боевой готовности. В 1999 финансовом году в американской армии должны остаться десять дивизий, два отдельных танковых полка, а также восемь резервных дивизий национальной гвардии. Вдвое по сравнению с периодом «холодной войны» уменьшится численность ВВС – до 12 активных и семи резервных авиакрыльев. В ВМС останется немногим более 300 боевых кораблей (в 1990 году их насчитывалось 546). Наземный компонент стратегических ядерных сил сократится до 550 межконтинентальных баллистических ракет с 2 тыс. боеголовок, воздушный составит 89 бомбардировщиков дальней авиации, морской – 18 ядерных

ПЛ, которые будут нести 432 баллистические ракеты с 3456 боеголовками.

Майор А. Волков

ЛЕГКИЙ ТАНК «УОРРИОР LMT105» ВЕЛИКОБРИТАНИИ

АНГЛИЙСКАЯ фирма GKN приступила к разработке легкого танка «Уорриор LMT105», предназначенного для поставок на экспорт. Танк, созданный на базе шасси новой БМП «Уорриор-2000», оснащен современной башенной установкой LIW LMT105 производства фирмы «Дэнел» (ЮАР). В башне размещены 105-мм пушка со стволом длиной 5,35 м (51 калибр) и 7,62-мм пулемет МС. У командира и наводчика имеются прицелы дневного и ночного видения, что позволяет им с использованием стабилизатора пушки вести огонь днем и ночью, с места и в движении.



В танке будет установлена компьютеризованная система управления огнем, применение которой значительно повысит точность стрельбы. Башенная установка уже прошла полевые испытания на полигонах ЮАР, когда ею оснащалась боевая бронированная машина «Руикат» с колесной формулой 8 * 8. Как полагают западные специалисты, полная боевая масса танка будет всего около 29 т, это позволит ему легко передвигаться по уже существующим асфальтовым и грунтовым дорогам, через водные преграды, используя стандартные мосты, что бывает невозможным для основных боевых танков массой 40 – 50 т. Корпус выполнен из алюминиевой полностью сварной брони. «Уорриор LMT105» дополнительно оснащается защитой в виде броневых листов на лобовой и боковых поверхностях, корпус может быть изготовлен по технологии «стелт». Подвеска танка усиленная торсионная, с улучшенными амортизаторами. Для того чтобы уменьшить вероятность попадания в него ПТУР с инфракрасной головкой самонаведения, выхлопные газы проходят через систему кондиционирования, что значительно снижает их температуру. Основные ТТХ танка: боевая масса около 29 т, давление на грунт 0,71 кг/см², длина с пушкой вперед 8,17 м, по корпусу – 6,55 м, ширина 3,08 м, высота (общая) 3,19 м, клиренс 0,5 м, максимальная скорость движения по шоссе 75 км/ч, запас хода 600 км; преодолеваемые препятствия: стенка высотой 0,75 м, ров шириной 2,5 м, водная преграда глубиной до 1,3 м. Танк будет оснащаться V-образным восьмицилиндровым дизельным двигателем мощностью 600 л. с. при 2300 об./мин. Экипаж четыре человека.

Майор О. Мневников

ИНОСТРАННАЯ ВОЕННАЯ ХРОНИКА

АВСТРАЛИЯ

* СООБЩАЕТСЯ, что в австралийской армии одобрено применение стероидов-стимуляторов, которые будут запрещены для спортсменов во время Олимпиады 2000 года в г. Сидней. Они предназначены для активизации умственных способностей и физических возможностей военнослужащих войск специального назначения. Известно, что в настоящее время более половины личного состава элитных войск употребляют стероиды без какого-либо контроля. По утверждению австралийских ученых, разрешенные к употреблению препараты почти не будут иметь побочных эффектов для человеческого организма.

* ВО ВРЕМЯ проведения войсковых учений в штате Квинсленд прошла проверку новая армейская фляжка для питьевой воды. 2,5-л пластиковая емкость, помещенная в солдатский ранец, снабжена эластичной соломинкой, которая благодаря своей конфигурации находится около рта военнослужащего. По заявлению австралийской организации оборонных и научных исследований, солдат должен иметь запас воды в удобном для употребления виде, чтобы не подвергнуться тепловому удару и обезвоживанию организма, что позволит ему не отвлекаться от участия в боевых действиях.

* АВСТРАЛИЙСКОЕ руководство отменило запланированные на ноябрь совместные с вооруженными силами Индонезии учения «Найт кукабарра» и «Найт комодо». Причиной принятия данного решения послужил тот факт, что оно подозревает индонезийские вооруженные силы в причастности к участию в политических репрессиях в своей стране.

АЛЖИР

* СОВМЕСТНОЕ УЧЕНИЕ ВМС США и Алжира под условным названием «Сарекс-Мед-98» по отработке действий при проведении поисково-спасательных операций на море состоялись в начале октября 1998 года в Средиземном море у побережья Алжира. С американской стороны в маневрах принимали участие ЭМ УРО «Митчер» и самолеты базовой патрульной авиации Р-3С «Орион» из состава 6-го флота США, а с алжирской — несколько сторожевых и спасательных кораблей и судов. Руководил учением командующий Центральной морской зоной ВМС Алжира.

АНГОЛА

* ШИРОКОМАСШТАБНОЕ наступление на позиции правительственных сил в северных провинциях страны Уиже, Маланже и Северная Лунда развернулось в ноябре боевики оппозиционной организации УНИТА. Бои вынудили 12 тыс. мирных жителей покинуть родные места. Всего около 1,3 млн ангольцев стали беженцами с мая нынешнего года, когда подразделения УНИТА возобновили открытую вооруженную борьбу против правительства Анголы.

АФРИКА

* ПО ЗАЯВЛЕНИЮ заместителя генерального секретаря Организации Африканского Единства А. Хаггака, в настоящее время на Африканском континенте в результате продолжающихся боевых действий насчитывается свыше 27 млн беженцев, большинство из которых составляют женщины и дети.

* РАСХОДЫ на военные цели африканских стран за год увеличились на 10 проц. и составили 9,6 млрд долларов. Главная причина роста военных расходов — новые вооруженные конфликты на континенте, что вынуждает страны Африки тратить на оборону в среднем 3,3 проц своего валового внутреннего продукта.

БОЛГАРИЯ

* ДЛЯ ОСНАЩЕНИЯ 61-й механизированной бригады, одного из соединений сил быстрого реагирования Болгарии, было заказано 1300 различных радиостанций, что почти вдвое превышает количество подобной аппаратуры в типовой натовской бригаде. По мнению болгарских специалистов, портативные радиостанции должны быть у каждого офицера в соединении, а во взводе, роте и батальоне — по несколько радиостанций, как переносных, так и установленных на технике. Тендер о поставке оборудования бригаде выиграла у шведского концерна «Эриксон» и немецкого «Даймлер-Бенц» итальянская компания «Маркони», которая является филиалом американской «Дженерал электрик». Поставка такого количества радиостанций обойдется Болгарии в 95 млн долларов США, а выделенный на это лимит составляет всего 58,2 млн. Поэтому, вероятно, из контракта будут исключены специальные радиостанции SKRA и сотовые телефоны, которыми предполагалось оснастить узлы связи бригады.

БРАЗИЛИЯ

* ВЫВЕДЕН на орбиту высотой 750 км американской ракетой-носителем воздушного запуска «Пегас» бразильский научно-исследовательский спутник SCD-2. 85 проц. его компонентов разработано и изготовлено специалистами национального института космических исследований (г. Сан-Жозе-дус-Кампус, штат Сан-Паулу). SCD-2 будет передавать метеорологическую, климатическую, гидрографическую и океанографическую информацию о территории стран Южной Америки. Полученные данные будут обрабатываться в космическом центре в районе Кашозйра-Паулиста (штат Сан-Паулу). Разработка и создание спутника обошлись стране в 15 млн долларов. По расчетам бразильских специалистов, жизненный цикл SCD-2 составит не менее двух лет.

ВЕЛИКОБРИТАНИЯ

* АГЕНТСТВО исследований и анализа министерства обороны страны передало компании «Воспер торникрофт» заказ на строительство 90-м трехкорпусного судна, испытания которого должны начаться в 2000 году при участии США. По предварительным оценкам, лобовое сопротивление кораблей-тримаранов при скорости хода 20 уз будет на 20 проц. меньше, чем у однокорпусных судов, а полезное палубное пространство увеличится на 40 проц. Интерес к новой конструкции проявили также Германия, Италия, Австралия и Нидерланды. Испытания прототипа тримарана (рабочее название «Тритон») должны, по оценке английских специалистов, подтвердить целесообразность перехода на строительство боевых кораблей такой конструкции, которые с 2010 года придут на смену существующим фрегатам.

* ПО УТВЕРЖДЕНИЮ авторов ежегодного доклада лондонского Международного института стратегических исследований «Военный баланс 1998/99», ситуация в мире не претерпела существенных изменений и характеризуется многочисленными конфликтами, создающими серьезную угрозу миру. Относительное затишье на Балканах превратилось в конфликт в Косово. Вновь обострилась ситуация в восточном Средиземноморье из-за Кипра, отмечается нестабильность на Ближнем Востоке. Однако наиболее сильная конфронтация сохраняется в Южной Азии из-за напряженных отношений между Индией и Пакистаном, где испытания ядерного оружия отбросили назад процесс ядерного разоружения. Авторы исследования отмечают также, что объем торговли оружием в 1998 году увеличился на 12 проц. по сравнению с 1997-м. Так, США реализовали его почти на 21 млрд долларов, что составляет 45 проц. общего рынка вооружений. В числе других крупных поставщиков оружия Великобритания смогла увеличить свою долю в объеме мировых продаж на 5 проц., что принесло ей 8,6 млрд долларов.

ГЕРМАНИЯ

* РУКОВОДСТВО германской авиационно-космической фирмы «Даймлер-Бенц аэроспейс» (DASA) заявило, что после завершения слияния немецкого автомобильного концерна «Даймлер-Бенц АГ» и американской промышленной группы «Крайслер» корпорация будет называться «Даймлер — Крайслер аэроспейс». По мнению немецких специалистов, это объединение позволит совместной транснациональной компании осуществить более масштабные проекты в области авиации и космонавтики, а также получить доступ на американский рынок.

* В РЕЗУЛЬТАТЕ катастрофы тактического истребителя военно-воздушных сил ФРГ «Торнадо», происшедшей на территории США (штат Калифорния), погибли два члена экипажа, которые не успели катапультироваться. Как сообщил представитель министерства обороны ФРГ, инцидент произошел при выполнении учебно-тренировочного полета. По данным германского военного ведомства, это уже пятая в 1998 году катастрофа боевых машин данного типа. Причины авиационного происшествия расследуются.

ГРЕЦИЯ

* 4 НОЯБРЯ 1998 года потерпел катастрофу тактический истребитель «Мираж-2000» национальных военно-воздушных сил. Пилот, доложив об отказе системы управления самолетом, катапультировался, однако по невыясненным причинам погиб. Комиссия экспертов приступила к расследованию авиационного происшествия.

* ЗАКЛЮЧЕН договор между греческой аэрокосмической компанией HAI (Hellenic Aerospace Industries) и американской «Боинг» о лицензионной сборке на греческих предприятиях самолетов F-15H в варианте истребителя ПВО для самолетного парка национальных военно-воздушных сил.

ДАНИЯ

* ПРОШЛИ в конце октября совместные четырехдневные учения под кодовым названием «Колд грауз» («Холодная куропатка»). Маневры проходили в центральных районах о. Зеландия. В них принимали участие военнослужащие из Дании, Нидерландов и несколько сот солдат из Германии (в общей сложности 10 тыс. военнослужащих трех стран). К учениям привлекались части быстрого реагирования, в том числе датская международная бригада, специально предназначенная для зарубежных миротворческих миссий. Во время маневров отрабатывались боевые действия в ходе как наступления, так и обороны.

ЕГИПЕТ

* КРУПНОМАСШТАБНЫЕ УЧЕНИЯ военно-морских сил Египта «Клеопатра-98» с участием боевых кораблей ВМС Франции и Италии было проведено 21 – 23 сентября в восточной части Средиземного моря. В ходе маневров отрабатывались задачи борьбы с подводными лодками и самолетами условного противника с проведением практических стрельб, а также действия по доставке и эвакуации личного состава палубными вертолетами, задержанию судов и досмотру перевозимых ими грузов, поиску и спасению людей на море. С египетской стороны в них принимали участие эсминец, два фрегата, вспомогательные суда, четыре истребителя F-16, самолеты морской разведки и ДРЛО. Французские ВМС были представлены двумя миноносцами, несколькими вертолетами, двумя истребителями «Мираж» и самолетом вспомогательной авиации. Италия направила в этот район крейсер, эсминец, подводную лодку и три вертолета. Учения такого типа проводятся на регулярной основе каждые два года и имеют целью отработку совместных действий ВМС стран-участниц в морских операциях в данном регионе.

* СТРАНЫ Ближнего Востока и Северной Африки занимают первое место по числу контрактов на закупку вооружения и военной техники. В 1997 году в этом регионе было приобретено оружия на 56,5 млрд долларов, что на 2,5 млрд больше, чем в 1996-м.

ИЗРАИЛЬ

* ЗАКЛЮЧЕНО соглашение с США о создании консорциума, который будет заниматься модернизацией тактических истребителей F-16 (с начала их серийного производства построено более 3500 единиц). В него вошли американская компания «Локхид – Мартин» и три израильские фирмы: IAI, «Элбит», ELOP. По оценкам военных специалистов, стоимость модернизации одной машины составит около 3 млн долларов.

* ПРАВИТЕЛЬСТВА Израиля и США подписали в ноябре 1998 года соглашение об укреплении двустороннего стратегического сотрудничества. Документ подтверждает необходимость совместных усилий в свете возрастания военной угрозы на Ближнем Востоке, что связано с распространением оружия массового поражения, и в особенности ракетных технологий. Вместе с тем меморандум, не являясь пактом о взаимной обороне, не предусматривает обязательства США вступить в войну на стороне Израиля в случае нападения на него. В последний раз эти государства подписали соглашение о стратегическом сотрудничестве в 1988 году, но его формулировки, по утверждению газеты «Джерузалем пост», не были так конкретизированы, как в этот раз. В частности, в предыдущем документе не упоминалось об израильском «потенциале сдерживания», под которым понимается наличие у Израиля ОМП.

ИНДИЯ

* В РАМКАХ национальной космической программы 29 сентября 1998 года с космодрома Шрихарикота осуществлен запуск легкой трехступенчатой ракеты-носителя «Рохини». Его цель – изучение динамики ионосферного излучения и проведения других научных экспериментов в околоземном пространстве с помощью установленной научной аппаратуры, созданной космическим агентством Германии и рядом других западноевропейских стран.

ИРАК

* ПО ЗАЯВЛЕНИЮ заместителя начальника генерального штаба иракских вооруженных сил, принятой в 1997 году, начат призыв на военные сборы сотен тысяч гражданских лиц. Целью данного мероприятия является подготовка населения к отражению возможной внешней агрессии. На сборы привлекаются лица мужского пола в возрасте от 15 до 65 лет, которые будут в течение 40 дней заниматься огневой, строевой и физической подготовкой.

* ПРЕДСТАВЛЕН Совету Безопасности ООН доклад специальной комиссии ООН по разоружению Ирака (ЮНСКОМ), где представлены результаты анализа следов газа нервно-паралитического действия на иракских боеголовках, проведенного в лабораториях Франции и Швейцарии. В нем отмечено, что следов данного газа не обнаружено. Анализ проводился после того, как, по утверждению ЮНСКОМ, в одной из американских лабораторий в результате аналогичных исследований был получен положительный результат. Это дало основа-

ние американским специалистам заявить, что Ирак производил в конце 80-х годов газ «ви-экс» и до сих пор обладает его запасами.

Вместе с тем, по словам участвовавших в брифинге для журналистов экспертов, составлявших доклад, на исследуемых образцах найдены продукты распада некоторых химических элементов, которые при определенных условиях могли бы иметь отношение к нервно-паралитическому газу. Это противоречит утверждениям Ирака о том, что уничтоженные им в одностороннем порядке боеголовки никогда не содержали химических компонентов. На этом основании комиссия направила иракскому правительству запрос с просьбой дать соответствующее объяснение.

ИРАН

* ПРОВЕДЕНО в ноябре 1998 года в провинциях Хоррасан и Сиястан-Белуджистан на границе Ирана с Афганистаном общевойсковое учение вооруженных сил Ирана «Зульфакар-2», целью которого являлась отработка взаимодействия подразделений иранской армии при проведении широкомасштабной наступательной операции против условного противника. В маневрах приняли участие около 200 тыс. человек, свыше 100 боевых танков и более 100 самолетов.

КАМБОДЖА

* СОСТОЯЛАСЬ в конце октября в г. Пномпень международная конференция, посвященная проблеме обезвреживания противопехотных мин, оставшихся на территориях многих стран в результате военных конфликтов. В форуме, организованном камбоджийским центром разминирования, приняли участие более 200 экспертов из 29 государств стран мира, в том числе представители из Афганистана, Боснии и Герцеговины, Хорватии, Лаоса, Никарагуа, Анголы и Сомали. В итоговом документе конференции была подчеркнута важность расширения информационного обмена между странами по этому вопросу. Ее участники отметили, что нужно повысить оперативность, эффективность и безопасность мероприятий по разминированию, что позволит свести число жертв к нулю. Кроме того, была подчеркнута необходимость подготовки программы всесторонней помощи людям, пострадавшим от мин.

* СПЕЦИАЛИСТЫ приступили к разминированию местности в 150 км юго-западнее г. Пномпень, которое осуществляется с помощью финских минных тральщиков. Предполагается, что в земле Камбоджи осталось еще 4 – 6 млн мин. Программа их уничтожения рассчитана на два года и оценивается в 2 млн долларов США. Финляндия принимает в ней участие по линии ООН.

КАНАДА

* 2 ОКТЯБРЯ 1998 года в провинции Квебек потерпел катастрофу поисково-спасательный вертолет СН-113 «Лабрадор» (аналог транспортно-десантного вертолета СН-46Е «Си Найт»). Погибли шесть военнослужащих, находившихся на борту. За последние шесть лет потеряны три вертолета этого типа. До выяснения причины авиационного происшествия министр обороны запретил эксплуатацию 12 оставшихся машин.

КИПР

* ПРОШЛИ в конце октября недельные учения кипрской национальной гвардии «Накифорс-98». Маневры проходили в южной части острова в районе Ларнака. Их целью была проверка уровня боевой готовности вооруженных сил страны и отработка взаимодействия с греческими военно-морскими и военно-воздушными силами в ходе проведения поисково-спасательных операций на море у западного берега острова. Подразделения греческих вооруженных сил принимали участие в учениях в соответствии с пактом об обороне двух стран. Во время маневров самолетам ВВС Греции было разрешено совершать посадку на военно-воздушной базе им. А. Палапандреу, расположенной недалеко от г. Пафос. К учениям было привлечено большое количество резервистов. Кипрская сторона была представлена боевой техникой, состоящей на вооружении национальной гвардии, в частности танками Т-80 и БМП-3 российского производства. Это мероприятие завершилось парадом войск национальной гвардии, прошедшим в районе г. Ларнака.

КИТАЙ

* СОСТОЯЛИСЬ в конце октября 1998 года в г. Пекин переговоры между министрами обороны КНР и Замбии, в ходе которых обсуждались вопросы взаимного военно-технического сотрудничества, а также ряд международных проблем в регионе. В частности, было отмечено, что замбийское правительство придерживается позиции целостности территории КНР и поддерживает курс китайского руководства на воссоединение китайского народа.

КОЛУМБИЯ

* ПРАВИТЕЛЬСТВО приняло решение о создании на юге страны на территории 42 тыс. км демилитаризованной зоны, куда вошли пять муниципалитетов, находящихся под контролем повстанческих революционных сил. Данное решение было принято с целью прекратить

40-летний вооруженный конфликт, в ходе которого погибли десятки тысяч человек. В настоящее время Колумбия является единственной в Южной Америке страной, где действуют многочисленные, организованные и хорошо вооруженные партизанские формирования, насчитывающие более 25 тыс. бойцов.

КУБА

* РУКОВОДСТВО страны не откажется от производства и использования противопехотных мин на границе с американской военной базой в Гуантанамо до тех пор, пока США не выведет с острова свои воинские подразделения. До сих пор только семь латиноамериканских стран ратифицировали международное соглашение о запрете противопехотных мин (должно вступить в силу 1 марта 1999 года). По оценкам западных специалистов, в настоящее время в странах Латинской Америки установлено свыше миллиона таких боезарядов, от которых на континенте погибло такое же количество людей.

ЛАТИНСКАЯ АМЕРИКА

* СООБЩАЕТСЯ, что в странах региона установлено свыше миллиона противопехотных мин. Вместе с тем многие государства не подписали в декабре 1997 года международный договор о запрете этого вида оружия. Самые большие по протяженности минные поля находятся в приграничных районах Аргентины и Чили. Чилийские военные установили на границе более 0,5 млн противопехотных мин. В результате пограничного конфликта между Перу и Эквадором на оспариваемых участках территории общей площадью 78 км² было установлено от 100 до 150 тыс. мин, на которых за последние три года подорвалось 130 человек. Еще одним заминированным районом является военная база США, расположенная в восточной части Кубы. На Фолклендских (Мальвинских) о-вах насчитывается около 100 минных полей (13 тыс. мин) общей площадью 20 га.

ЛИТВА

* ЧЕШСКОЕ ПРЕДПРИЯТИЕ «Аэро Водоходы» передало представителям военно-воздушных сил Литвы два учебно-тренировочных самолета L-39 «Альбатрос» (были выпущены три года назад и находились на заводском складе). В настоящее время их производство прекращено. Эти самолеты состоят на вооружении некоторых стран Азии и Африки в качестве легких штурмовиков. Для модернизации национальных ВВС руководство страны планирует закупить в Чехии несколько боевых самолетов L-159 «Алка».

МОНГОЛИЯ

* В РЕЗУЛЬТАТЕ проверки финансовой деятельности министерства обороны, проведенной комитетом государственного контроля, были установлены факты нарушения должностными лицами этого ведомства порядка расходования и распределения бюджетных средств. В связи с этим более 20 сотрудников министерства подвергнуты штрафным санкциям, а трое уволены с работы. Особенно серьезные нарушения выявлены со стороны бывшего министра обороны Д. Дорлигжава, который сам распределял указанные средства. Так, в 1997 году он распорядился оставить в резервном фонде министра 935,3 млн тугриков, а в 1998-м – свыше 1,9 млрд. При этом из данных сумм не по назначению было израсходовано более 1 млрд тугриков, которые пошли на приобретение легковых автомобилей, компьютерной техники, а также на предоставление кредитов другим организациям.

* ПО СООБЩЕНИЮ представителя генерального штаба, с ноября 1998 года начался набор контрактников в вооруженные силы страны из числа лиц, проживающих в г. Улан-Батор, а также Дархан-Ульском, Орхонском, Булганском и Хубсугульском аймаках (областях). Срок службы составит два года. Помимо обеспечения обмундированием и питанием, медицинским и социальным страхованием, контрактникам будет выплачиваться зарплата в размере 26 – 38 долларов.

ПАКИСТАН

* ПО ЗАЯВЛЕНИЮ министра иностранных дел, выступившего на заседании высшей палаты пакистанского парламента, правительство не намерено отказываться от дальнейшего выполнения ядерной программы. Вместе с тем он дал понять, что позиция руководства страны по этой проблеме будет зависеть от подходов ряда ведущих мировых держав, свернувших финансово-экономическую помощь Пакистану в ответ на проведение им в мае серии ядерных испытаний. В частности, министр иностранных дел напомнил суть выступления премьер-министра Пакистана на сессии генеральной Ассамблеи ООН, который поставил возможность присоединения страны к Договору о всеобъемлющем запрещении испытаний ядерного оружия в зависимость от снятия международных санкций и возобновления проектов экономического сотрудничества.

ПЕРУ

* В РЕЗУЛЬТАТЕ ожесточенных столкновений, происшедших в г. Икитос в ходе манифестации противников подписания мирного

договора с Эквадором, погибли три и ранено более 20 человек. Во время акций протеста местные жители подожгли несколько автомобилей и административных учреждений, включая Дворец правосудия, здания министерств внутренних дел и рыболовства, а также правительственную резиденцию в департаменте Лорето, граничащем с Эквадором, Колумбией и Бразилией. Таким образом манифестанты выразили свой протест против передачи Эквадору 1 км² так называемой «зоны Тивинса», как предусматривает предложение, сделанное руководством Аргентины, Бразилии, Чили и США, согласно которому в зоне конфликта на территориях Перу и Эквадора планируется создать экологические парки. Ни одна из двух стран не имеет права устанавливать в этом районе новые военные посты или увеличивать численность своих войск.

ПОЛЬША

* 17 ОКТЯБРЯ 1998 года вблизи военного аэродрома в районе г. Варшава в авиационной катастрофе погиб один из лучших польских летчиков, прошлогодний чемпион мира в воздушной акробатике Януш Касперек, который вместе с другим пилотом Гжегожем Москаленко совершили тренировочный полет на германском учебном самолете «Экстра-300». Через 4 мин после взлета машина упала в лесном массиве. Причины катастрофы расследуются. На месте падения самолета, по свидетельству очевидцев, не было ни взрыва, ни пожара.

* ВО ВРЕМЯ ПРОВЕДЕНИЯ воздушного парада, посвященного Дню независимости, 11 ноября 1998 года потерпел катастрофу двухместный учебно-боевой самолет TS-11 «Искра». Он упал на г. Отвоцк, близ г. Варшава.

СОМАЛИ

* ОЖЕСТОЧЕННЫЕ бои за право обладать портом Кисмайо развернулись между вооруженными формированиями двух враждующих кланов – марехан и миджертин. В ходе боевых действий погибли свыше 4 тыс. человек. В настоящее время территория порта находится под контролем клана миджертин, который захватил ее в 1997 году.

США

* ПЛАНИРУЕТСЯ заменить половину из имеющихся на вооружении ВМС страны КР «Томахок» модификаций Block-2 (875 ракет) и Block-3, общая численность которых к 2003 году достигнет 2700, ракетами нового поколения (Block-4). Новый «Тактический Томахок», согласно сообщениям западной прессы, будет иметь более высокие ТТХ и на 60 проц. меньшую стоимость, чем КР старой модификации, за счет отказа от возможности их запуска из торпедных аппаратов подводных лодок, увеличения в результате этого запаса топлива и упрощения конструкции двигателя, обеспечивающего дальность полета ракеты до 1500 морских миль. Управление КР с помощью глобальной спутниковой навигационной системы GPS и инерциальной навигационной системы наведения позволит, в отличие от прежних образцов, перенацеливать ее непосредственно на траектории полета, а дополнительное бортовое телеоборудование обеспечит возможность оценивать степень поражения цели. Предполагается, что все 1353 новые ракеты будут изготовлены к 2007 году, а стоимость их производства составит 569 тыс. долларов.

* МНОГОЦЕЛЕВЫЕ ПОДВОДНЫЕ ЛОДКИ нового поколения (NSSN), к строительству которых на судостроительных заводах «Электрик боут дивижн» и «Ньюпорт-Ньюс шипбилдинг» намечено приступить в 1999 году, будут предназначены как для противолодочной борьбы в океанских районах, так и для участия в специальных операциях всех видов в прибрежных водах. В дополнение к стандартному вооружению (КР «Томахок», ПКР «Гарпун», торпеды, мины) лодки будут оборудованы специальной шлюзовой камерой и сухой док-камерой (DDS) для транспортировки сверхмалой ПЛ или автономного подводного аппарата с разведчиками-диверсантами сил специальных операций (за счет сокращения боекомплекта торпед ПЛА сможет перевозить до 40 боевых подводных пловцов). Головная лодка получит название «Вирджиния».

* 7 НОЯБРЯ 1998 года после успешного выполнения программы девятидневного космического полета благополучно совершил посадку на м. Канаверал (штат Флорида) американский МТКК «Дискавери». При запуске корабля, членом экипажа которого был 77-летний астронавт и сенатор-демократ Джон Гленн, присутствовал президент США Билл Клинтон. Несмотря на возраст, Гленн успешно прошел все медицинские проверки и предстартовую подготовку. Кроме ветерана американского космонавтики, в состав экипажа входили командир Курт Браун, Скотт Паразински, Стивен Линдсей, Стивен Робинсон, а также японская женщина-космонавт Тиакки Мукаи и представитель Европейского космического агентства испанец Педро Дуке.

* КОРПОРАЦИЯ «Локхид – Мартин» завершила длившееся почти десятилетие НИОКР, в ходе которых была создана система обнаружения воздушных целей, использующая сигналы радиодиапазона. Система, названная «Безмолвный страж» (Silent Sentry), по данным зарубежных СМИ, использует для селекции различных це-

лей (самолет, вертолет, ракета) отраженные от них сигналы местных теле- и радиостанций. В настоящее время ее разработчики изучают возможность применения этой технологии для слежения за объектами, находящимися в околоземном космическом пространстве.

* АМЕРИКАНСКОЕ ПРАВИТЕЛЬСТВО объявило о намерении продать Израилу дополнительно 60 тактических истребителей F-16 или 30 F-15. В рамках этой сделки, которая должна быть одобрена конгрессом США, Израиль сможет приобрести самолеты, бортовые РЛС, навигационное оборудование и другую аппаратуру на общую сумму 2,5 млрд долларов.

* КОНГРЕСС США утвердил выделение в 1999 финансовом году дополнительных средств в размере 1 млрд долларов на разработку систем противоракетной обороны (ПРО). По данным еженедельника «Джейнс дефенс уикли», они будут распределены между следующими программами: мобильный противоракетный комплекс (ПРК) дальнего перехвата THAAD (Theater High Altitude Area Defense), мобильный ПРК «Пэтриот» PAC-3 (Patriot Advanced Capability), корабельная система ПРО NTW (Navy Theater-Wide), инфракрасная спутниковая система предупреждения о запусках МБР SBIRS (Space-Based Infrared System), а также национальная система ПРО NMD (National Missile Defense).

* АМЕРИКАНСКАЯ компания IBM разработала по заказу правительства суперкомпьютер, получивший название «Голубой Тихий океан», который способен осуществлять до 3,9 трлн опер./с, то есть скорость обработки данных у него в 15 тыс. раз выше, чем у обычного персонального компьютера, а память в 80 тыс. раз больше. Суперкомпьютер предназначен для министерства энергетики США и будет использоваться в программе контроля за надежностью и безопасностью стратегических вооружений без проведения реальных ядерных испытаний. IBM планирует также к 2000 году разработать еще один суперкомпьютер – «Белая версия», быстродействие которого составит 10 трлн опер./с. По расчетам западных специалистов, человек с обычным бытовым калькулятором затратит на выполнение такого же количества операций 10 млн лет.

* В ЗОНЕ Персидского залива в ноябре 1998 года было сосредоточено около 20 тыс. военнослужащих США, 174 боевых самолета и 21 корабль, включая авианосец «Эйзенхауэр». Однако, по заявлению министра обороны США У. Коэна, в случае необходимости численность войск в этом регионе за 4 сут может быть доведена до 37 – 40 тыс. человек.

* ПО СООБЩЕНИЮ представителя министерства обороны США, в 1998 году вооруженные силы страны были укомплектованы личным составом на 97 проц. Так, в сухопутных войсках недобор составил 776 новобранцев (1 проц.), а в ВМС – 6892 (12 проц.). По мнению американского военного руководства, все рекруты, 6917 человек из которых уже проходили службу в армии, соответствуют предъявляемым требованиям.

ТАЙВАНЬ

* В ОКТЯБРЕ на необъявленных переговорах в г. Вашингтон между министром обороны США У. Коэном и начальником генерального штаба Тайваня генералом Т. Фэй обсуждался вопрос о включении острова в региональную систему обороны. Американская сторона подтвердила готовность выполнять положения акта по вопросам отношений с Тайванем от 1979 года, который обязывает Вашингтон способствовать обеспечению надежной обороны. Китай решительно выступает против любых шагов, направленных на включение этой территории в создаваемую США совместно с Японией так называемый «театр ракетной обороны», рассматривая это как вмешательство во внутренние дела КНР, которое может отрицательно повлиять на американо-китайские отношения.

ТУРЦИЯ

* КРУПНЫЕ МАНЕВРЫ НАТО под кодовым названием «Дайнэмик микс-98» были проведены в Восточном Средиземноморье у южного побережья Турции в период с 1 по 20 октября 1998 года с участием «сил быстрого реагирования» Турции, Италии, Греции и США общей численностью 2500 военнослужащих (в том числе 1500 американских морских пехотинцев). Цель учений – отработка согласованных действий по урегулированию вооруженного конфликта на юго-восточном фланге Североатлантического союза.

* ПЛАНОВЫЕ УЧЕНИЯ ОВМС НАТО «Дэмсел фза-98» были проведены в период со 2 по 9 октября этого года в центральной части Средиземного моря и в Эгейском море параллельно с маневрами НАТО «Дайнэмик микс-98». В учениях, целью которых являлась отработка вопросов взаимодействия и координации противоминных действий ВМС стран блока, принимали участие минные тральщики Фран-

ции, Италии и Турции, а также подразделения боевых пловцов из состава сил специальных операций Великобритании и Турции. Они решали задачи по установке и обезвреживанию глубоководных мин условного противника. Основная фаза учений проходила в заливе Доганбей и завершилась в районе турецкой ВМБ Измир в Эгейском море.

* ТУРЕЦКИЕ военные формирования численностью 25 тыс. человек в ноябре 1998 года начали боевую операцию по «очистке» от боевиков Курдской рабочей партии (КРП) сопредельной территории Северного Ирака, где находятся около 400 повстанцев, бежавших туда из Сирии. В операции, которая проводится на глубину 30 км, участвуют истребители-бомбардировщики F-16 и F-5, вертолеты огневой поддержки, подразделения сухопутных войск и специального назначения. За 14 лет противостояния между турецкими властями и КРП обезврежены 27 тыс. курдских боевиков, из них 21,5 тыс. уничтожены. За время конфликта погибли 4748 турецких военнослужащих и 4332 мирных жителя.

* ПРАВИТЕЛЬСТВО приняло решение продлить на три года действие моратория на распространение противопехотных мин. Ранее, в январе 1996 года, Турция в одностороннем порядке уже вводила на этот же срок мораторий на экспорт всех видов противопехотных мин.

УРУГВАЙ

* ПО ЗАЯВЛЕНИЮ министра национальной обороны страны Х. Л. Сторасе, планируется проведение реформы в вооруженных силах. В частности, от командующих сухопутными войсками, ВВС и ВМС уже получены предложения о сокращении численности родов войск, что позволит снизить расходы на содержание армии и увеличить денежное содержание военнослужащих.

ФИНЛЯДИЯ

* ПРИНЯТО решение о закупке в период с 1999 по 2004 год 15 – 30 транспортно-десантных вертолетов для создания «сил быстрого реагирования». На эти цели уже ассигновано 2,2 млрд финских марок (около 400 млн долларов). Несколько иностранных фирм изъявили желание принять участие в тендере на поставку вертолетов. Однако после предварительных консультаций с руководством министерства обороны Финляндии несколько компаний выбыли из числа претендентов на получение заказа на эти машины. Продолжают участие в тендере американские компании «Боинг» и «Сикорски», британская «ЕН индустри», французская «НН эндустри», «Еврокоптер» и другие.

ЦАР

* ПРОДЛЕННЫ до 28 февраля 1999 года Советом Безопасности ООН полномочия миссии этой организации в Центральноафриканской Республике, на которую возложены задачи оказания помощи и наблюдения при проведении всеобщих выборов в стране. Миссия ООН в ЦАР была учреждена в апреле 1998 года и взяла на себя полномочия межафриканской миссии, образованной правительствами Буркина Фасо, Габона, Мали, Сенегала, Того и Чада, которые ввели в 1997 году в столицу ЦАР свои войска для подавления с помощью контингентов вооруженных сил Франции мятежа, направленного против президента страны Анж-Феликса Патассе.

ЭКВАДОР

* ПОЛУЧЕНО разрешение от государственного департамента США на модернизацию многоцелевых самолетов «Кфир-С2» и ТС2, а также на поставку двух машин этого типа, снятых с вооружения ВВС Израиля. Его требовалось получить в связи с тем, что на самолетах установлены ТРДД J79 американской компании «Дженерал электрик». Работы будет проводить израильская фирма IAI.

ЯПОНИЯ

* 9 ОКТЯБРЯ 1998 года при выполнении учебно-тренировочного полета потерпел катастрофу истребитель ПВО F-4 национальных военно-воздушных сил. Пилот и штурман экипажа погибли. Причины происшествия расследует комиссия ВВС.

* ПЛАНИРУЕТСЯ до 2002 года вывести на околоземную орбиту четыре спутника-шпиона: два оснащенных оптическим оборудованием и способных передавать изображения с точностью до 1 м², и еще два, которые будут фиксировать данные в любых метеоусловиях и при любом освещении. Все четыре спутника должны хотя бы раз в день одновременно вести наблюдение над территорией Японских островов. Для того чтобы при утверждении данного проекта законодатели от оппозиции не обвинили министерство обороны в нарушении парламентской резолюции 1969 года, запрещающей использование космоса в военных целях, правительственная комиссия обращает внимание на то, что спутники будут передавать не только информацию военного характера, но и другие сведения, например о возможных природных катаклизмах.

ПЕРЕЧЕНЬ ПУБЛИКАЦИЙ ЖУРНАЛА В 1998 ГОДУ

ОБЩИЕ ПРОБЛЕМЫ

В. Середюшин – Важнейшие соглашения в области контроля над вооружениями	1
О. Адарчев – Европейская армия: пути строительства	2
А. Мишин, В. Бордюговский – Перспективы развития европейской военной промышленности	2, 3
Н. Козориз – «Стратегическая компьютерная инициатива» США	2
Г. Иваницкий, П. Морозов – Парламентский контроль над Бундесвером	2
В. Олевский – «Силы быстрого развертывания» Италии	2
А. Николаев – Военная доктрина НАТО на современном этапе	3
М. Большаков – Подготовка кадров для служб психологических операций и по работе с гражданским населением в США	3
В. Абхазов – Гражданская оборона на новом этапе	3
В. Иванов – Безъядерные зоны в различных регионах мира	4
С. Печуров – Опыт закрытия и перепрофилирования военных объектов США	4
В. Щербаков – Вооруженные силы Таиланда	4
В. Сергеев – Бундесвер и неонацизм	4
И. Ващинин – Война XXI века	5, 7
В. Мишин – Национальная жандармерия Франции	5
В. Хвостов, Н. Воронков, В. Елюшкин, А. Масленников – Топогеодезическое и навигационное обеспечение вооруженных сил США на национальном и глобальном уровне	5, 6
Ю. Сумбатян, В. Рощупкин – Латинская Америка: армия и политика	6
А. Гарбуз – Служба капелланов в армии Великобритании	6
Ю. Мгимов – Нормативно-правовые основы психологических операций вооруженных сил США	7
А. Авазов – Экономическая деятельность народно-освободительной армии Китая	7
И. Сутягин, Е. Евстигнеев – Ядерная программа и ядерная инфраструктура Индии	8
И. Попов – Университет национальной обороны США	8
А. Александров – Вооруженные силы Латвийской республики	8
И. Александров – XXI век: гидроресурсы и вооруженные конфликты	9
Долматов – Некоторые особенности военной политики Франции	9
И. Ващинин – Правовое положение военнослужащих и этические нормы в вооруженных силах США	9
С. Печуров – Вооруженные силы США: от «единых уставов» к «объединенной доктрине»	10
Ю. Мгимов – Программа альтернативной службы в вооруженных силах США	10
А. Васильковский – Военная промышленность Индонезии	10
В. Владимиров – Третья миротворческая операция ООН	10
И. Котляров – Роль международного права в обеспечении военной безопасности и обороны государств	11
Ю. Печеных – Вооруженные силы Ирака	11
Л. Печуров – Военная разведка Норвегии	11
А. Матвеев – Конгресс США увеличил расходы на деятельность ЦРУ	11
С. Прохоров – Разведывательное сообщество США	12
В. Бражкин – Вооруженные силы Японии	12
Ю. Мгимов – Основные направления формирования морально-психологического облика военнослужащих США в рамках концепции «силы XXI века»	12

СУХОПУТНЫЕ ВОЙСКА

В. Олевский – Сухопутные войска Португалии	1
Ю. Андреев – Самоходная гаубица PzH-2000	1
В. Азов – Батальоны разведки и РЭБ дивизий сухопутных войск США	2
В. Строев – Боевое применение несмертельного оружия	2
Ю. Андреев – Новые автотранспортные средства для бундесвера	2
В. Сажин – Силы сопротивления «басидж» исламской Республики Иран	3
С. Гришулин – Современные радиолокационные средства ПВО армий зарубежных стран	3
В. Строев – Некоторые аспекты применения сухопутных сил ФРГ	4
В. Соколов – Ручные пулеметы за рубежом	4, 5, 6
Л. Косякин – Эмблемы родов войск и служб сухопутных войск США	4
В. Владимиров – К выводу израильских войск из Ливана	4
В. Пономарцев – Рейнджеры: история и современность	5
А. Лукьянов – Французская бронированная разведывательная машина AML 90	5
А. Мневников – Шведский БТР SKPF M-42	5
С. Жуков – Опыт разминирования местности в условиях локальных военных конфликтов	6
А. Лукьянов – Французский легкий танк AMX-13	6
В. Гаврилов – Сухопутные войска США: взгляд в XXI век	7
С. Жуков – Опыт разминирования местности в Мозамбике, Анголе и Кувейте	7
Английский легкий танк «Скорпион»	7
О. Сухарева – Система социального и материального обеспечения ветеранов в сухопутных войсках США	8
С. Жуков – Опыт разминирования местности в Боснии и Герцеговине	8
В. Соколов – Некоторые вопросы производства стрелкового оружия в Израиле	8
А. Лукьянов – Австрийский легкий танк SK-105 «Кирасир»	8
В. Солдатов – Германская полевая артиллерия: современное состояние и тенденции развития	9
В. Рудов – Американский противоракетный комплекс THAAD	9
Б. Богдан – Подготовка и ведение разведки подразделениями сухопутных войск США	10, 11
В. Мишин – Учебный центр «Ларзак» сухопутных войск Франции	10
С. Панов – Применение боевых бронированных машин в вооруженных конфликтах	10
Канадская боевая бронированная машина LAV-25	10
А. Розов – Сухопутные войска ЮАР	11
А. Васильев, А. Лукьянов – Беспламенное, беспламенное и бездымное оружие	11
А. Ростyleв – Сухопутные войска Филиппин	12
О. Иванов – Разработка основных боевых танков четвертого поколения за рубежом	12

ВОЕННО-ВОЗДУШНЫЕ СИЛЫ

И. Ващинин – Взгляды в США на развитие ВВС в начале XXI века	1
А. Кузьмин – Учебно-тренировочный самолет AT-2000	1
С. Анедченко – Силы специальных операций ВВС США	2
А. Алексеев – Модификации тактических истребителей F-4 «Фантом-2»	2
В. Бондарев – Взгляды в США на ведение военных действий в космосе и из космоса	2
А. Алексеев – Перспективы развития ВВС ФРГ	3

В. Афинов – Эволюция авиационных средств РЭБ и их применение в вооруженных конфликтах	3
А. Виков – Вертолетная школа ВВС Великобритании	4
А. Горелов – Разработка высотного самолета «Протеус»	4
А. Кузьмин – Отмена американского запрета на поставки вооружений в ЮАР	4
О. Иваненков – Военная авиация Латинской Америки: состояние и перспективы	5
В. Рудов – Воздушный компонент американской системы ПРО на ТВД	5
А. Кузьмин – Американские тактические истребители F-15 «Игл»	5
А. Краснов, Н. Бессарабов – Взгляды на ведение воздушного боя обычных истребителей с самолетами «Стелт»	6
В. Афинов – Тенденции развития средств РЭБ авиации вооруженных сил США на пороге XXI века	6
А. Горелов – Штурмовик AMX	6
А. Кузьмин – Объединенное космическое командование вооруженных сил США	7
В. Афинов – Направления совершенствования средств РЭП индивидуальной защиты самолетов	7, 9
В. Сажин – Военно-воздушные силы исламской республики Иран	8
В. Звенигородский – Договор по открытому небу	8
В. Панов – Норвежский зенитный ракетный комплекс NASAMS	8
В. Поросный – Военно-воздушные силы Великобритании	9
А. Краснов, К. Кобрин – Роль воздушных средств информационной войны и проблемы борьбы с ними	10
А. Рогачев – Планы интеграции предприятий европейской аэрокосмической и военной промышленности	10
А. Борисов – Работы в США по реализации программы создания перспективного тактического истребителя JSF	10
А. Алексеев – ВВС Австрии	11
А. Григорьев – Зарубежные управляемые ракеты класса «воздух – земля» большой дальности	11
А. Кузьмин – Швейцарские самолеты на учениях объединенных ВВС НАТО	11
С. Костылев – Военно-воздушные силы Индонезии	12
А. Кузьмин – Разработка системы воздушной разведки и управления нанесением ударов по программе ASTOR	12
А. Горелов – Усовершенствованный вариант крылатой ракеты AGM-86C CALCM	12

ВОЕННО-МОРСКИЕ СИЛЫ

Н. Резяпов – Перспективы развития и применения амфибийно-десантных сил ВМС Великобритании	1, 2
М. Шадр – Средства снижения заметности кораблей ВМС иностранных государств	1
А. Федечкин – Береговые ракетные комплексы ВМС Китая	2
В. Чертанов – Кораблестроительная программа ВМС США – настоящее и будущее	3
А. Федечкин – Комплектование личным составом береговой артиллерии ВМС Швеции	3
А. Костин – Перспективы развития авиационной техники морской пехоты США	3
А. Чертков – Состояние и перспективы развития военно-морских сил Индии	4
О. Сухов – Новая автоматизированная система управления ВМС США	4, 5, 6
В. Сажин – Военно-морские силы Ирана	5
Д. Певцов – Военно-морские силы Японии	6
И. Яценко – Состояние и направления развития систем наблюдения за подводной обстановкой ВМС США	7
В. Миладзе – Подводные силы ВМС Японии	7
В. Чертанов – Военно-морские силы Пакистана	8
А. Костин – Разработка в США палубного истребителя-штурмовика F/A-18E «Супер Хорнет»	8
А. Каверин – Береговая охрана США	9
А. Антонов – Об аренде Канадой подводных лодок типа «Апхолдер»	9
С. Прокофьев – Подводные средства сил специальных операций зарубежных стран	10
А. Федечкин – Береговые ПКРК ВМС Швеции	10
М. Миладзе – Опытный корабль «Асука» ВМС Японии	10
В. Гаврилов – Адьютанта ВМС США	10
А. Лобанов – Военно-морские силы Чили	11
И. Яценко – Проблемы утилизации атомных подводных лодок в ВМС иностранных государств	11
С. Викторов – Состояние и перспективы развития ВМС стран Балтии	12
А. Краснов – Перспективная система индивидуальной защиты корабля от противокорабельных ракет	12
М. Миладзе – Новый фрегат ВМС Норвегии	12

СПРАВОЧНЫЕ ДАННЫЕ

* Вооруженные силы зарубежных стран	1
* Миротворческие операции ООН	2
* Основные характеристики инфраструктуры иностранных государств и их некоторых заморских территорий	3
* Оперативно-тактические и технические характеристики авиационных средств РЭБ вооруженных сил США	4
* Авианосцы ВМС стран мира	5
* Применение вооруженных сил США в войнах, военных конфликтах и кризисных ситуациях в период с 1990 по 1998 год	6
* Безвозвратные потери военнослужащих вооруженных сил США в региональных войнах (конфликтах), в операциях в условиях отсутствия войны и в ходе повседневной деятельности	7
* Крейсера ВМС иностранных государств	8
* Управляемые ракеты класса «воздух – воздух»	9
* Ручные пулеметы стран мира	10
* Протяженность сухопутных границ иностранных государств	11
* Аварийность в военной авиации зарубежных стран в 1997 году	12
* Боевой состав ВМС США	12

СООБЩЕНИЯ * СОБЫТИЯ * ФАКТЫ

* Чешский легкий боевой самолет L-159	2
* Проблемы безопасности полетов в индийских ВВС	2
* Повышение денежного содержания летного состава ВВС США	2
* Об использовании американскими ВМС баз и портов Японии	2
* Куба: армия и экономика	2
* Германская экспериментальная ЗСУ «Липра»	2
* Подготовка офицерских кадров ВМС Италии	2
* Совместные учения авиации сухопутных войск и ВВС Великобритании	2
* Робот обнаруживает мины по западу	2
* Финансовые программы модернизации ВВС США	3
* Подготовка офицерских кадров ВМС Уругвая	3
* Рост расходов на засекречивание информации в США	3
* Привлечение воинских подразделений для охраны общественного порядка во Франции	3

* Разработка мобильной морской базы для вооруженных сил США	3
* Разведывательные корабли в составе ВМС Франции	3
* Исследования лунной поверхности	3
* О взаимоотношениях военнослужащих в армии США	3
* Американские планы разработки трехмерных карт поверхности земли	3
* Разработка пистолета Mk23 для сил специальных операций США	3
* Польша и информационная безопасность НАТО	4
* Отдание воинской чести в вооруженных силах США	4
* Трудоустройство офицеров и генералов НОАК	4
* Американская система RTS в зоне Персидского залива	4
* Морская пехота США планирует проведение учений в городах	4
* Подготовка офицерского состава ВМС Швеции	4
* Планы приобретения новых подводных лодок для ВМС Чили	4
* Многонациональное учение «Гидимака» в Африке	4
* Во что обойдется расширение НАТО	5
* Военно-политическое сотрудничество Индонезии и Австралии	5
* Сьерра-Леоне: хроника последних событий	5
* Академия наук США об оптимальном числе ядерных боеголовок	5
* Мероприятия по повышению качества работы разведывательного сообщества США	5
* Учения «Брайт стар-97»	5
* Финляндия и противопехотные мины	5
* Разработка нового двигателя для истребителей F-16C и D и F-15E	5
* Подготовка офицерских кадров для ВМС Германии	5
* Критика планов Пентагона по реформированию вооруженных сил	6
* Турция: боевые действия на юго-востоке страны	6
* Франция формирует межафриканские региональные силы	6
* Процесс разминирования в странах Центральной Америки	6
* Доклад главнокомандующего вооруженными силами Швеции	6
* Возобновление программы X-31 «Вектор»	6
* Планы переоборудования аэродромной сети и системы управления воздушным движением ВВС Польши	6
* Оперативная деятельность постоянного соединения ВМС НАТО на Атлантике	6
* Об ассигнованиях на оборону США	7
* Военная доктрина Болгарии	7
* Модернизация вооруженных сил Польши	7
* Ресурсные испытания самолета V-22	7
* Установка системы РЭБ PIDS на истребители F-16 ВВС Норвегии	7
* Работы в США по созданию лазерного оружия космического базирования	7
* О причинах выхода из строя спутника США	7
* Антитеррористическое учение в Пентагоне	7
* Учение польско-литовского батальона	7
* Югославия: бои в Косово	8
* О разработке новой стратегической концепции НАТО	8
* Рекомендации Форума по борьбе с терроризмом	8
* Завершение операции «Сицилийские вечера»	8
* Омоложение офицерских кадров вооруженных сил Израиля	8
* Планы увеличения ассигнований на закупку авиационной техники для вооруженных сил США в 1999 финансовом году	8
* Замена тактических истребителей в ВВС Тайваня	8
* Планы создания системы раннего радиолокационного предупреждения в Персидском заливе	8
* Торговый флот США и обеспечение морских стратегических перевозок	8
* Учение НАТО «Маркот-98»	8
* О стратегической оборонной программе Великобритании	9
* Американские эксперты о ядерных испытаниях в Индии и Пакистане	9
* Части специального назначения Китая	9
* Тактические истребители F-16 поступают на вооружение ВВС Объединенных Арабских Эмиратов	9
* Летные испытания китайского тактического истребителя F-10	9
* Разработка в США палубного истребителя-штурмовика F/A-18E «Супер Хорнет»	9
* Ангола: хроника последних событий	10
* Увеличение финансирования вооруженных сил Израиля	10
* Испытания тактических истребителей F-16 с новой аппаратурой линии передачи данных	10
* Модернизированные румынские истребители могут поступить на вооружение ВВС Эфиопии	10
* Планы польского руководства по закупке новых военно-транспортных самолетов	10
* Средства поиска и спасения для авиации вооруженных сил США	10
* О крупном военном заказе для ВМС и ВВС Норвегии	10
* В Болгарии созданы силы быстрого реагирования	10
* Вакцинация военнослужащих США против сибирской язвы	10
* Основные направления военного сотрудничества США и Австралии	11
* Испытания инфразвукового оружия в США	11
* Американо-израильские планы производства авиационных ракет	11
* Нестандартная миссия минно-тральных кораблей ВМС Италии	11
* Запуск ракеты-носителя «Ариан-5»	11
* НАТО в XXI веке	12
* Планы поставки штурмовиков AMX на вооружение ВВС Венесуэлы	12
* Исследование в США возможности автономного обнаружения целей и целеуказания бортовыми средствами наблюдения и наведения ударных ЛА	12
* Совершенствование противоминной военной техники американского флота	12
* Военный бюджет Франции на 1999 год	12
* Утвержден военный бюджет США	12
* Легкий танк «Уорриор LMT 105» Великобритании	12

БЕЗ ГРИФА «СЕКРЕТНО»

* Цели и задачи стратегических сил США	1
* Безопасность ядерных объектов США	2
* Боеготовность вооруженных сил стран – будущих членов НАТО	3
* Разработка в США ядерных боеприпасов в 60-х годах	4
* Последствия применения дефолиантов в Индокитае	5
* О размещении ядерного оружия США на заморских ТВД	6
* Действия США по пресечению распространения ядерного оружия	7

* Чрезвычайные происшествия с британским ядерным оружием	8
* Разработка химического и бактериологического оружия в ЮАР	9
* «Пассивный член НАТО» на севере Европы	10
* Ядерные тайны	11

ВОЕННОЕ ПРАВО ЗА РУБЕЖОМ

* Законопроект о гражданской обороне в Греции (1) * Об альтернативной службе (2) * Повышение требований при вербовке добровольцев в сухопутные войска США (3) * Новые законопроекты о расширении японо-американского военного сотрудничества (8) * Некоторые аспекты призыва на военную службу (10) * Закон о гражданской обороне Греции (11) * Изменения в законе о Национальной обороне Португалии (11)	
---	--

ЗАРУБЕЖНЫЙ ВОЕННЫЙ КАЛЕНДАРЬ

* Памятные даты (1, 2, 3, 4, 5, 6, 7, 8, 9, 10, 11)	
* Западноевропейскому союзу – 50 лет (4)	

НА ОБЛОЖКЕ

* Высадка голландских морских пехотинцев на побережье (1) * Тактический истребитель F-4 «Фантом-2» ВВС Японии (2) * Легкий авианосец «Илластриес» ВМС Великобритании (3) * Французский основной боевой танк «Леклерк» (4) * Тактические истребители F-15C ВВС США (5) * Японский патрульный корабль PLH22 «Яшима» (6) * Экипировка пехотинца XXI века (7) * Истребитель МиГ-23МЛ ВВС Чехии (8) * Авианосец C551 «Джузеппе Гарибальди» ВМС Италии (9) * Вертолет А-109ВА «Агуста» армейской авиации Бельгии (10) * Многоцелевые самолеты J-350E «Дракен» (11) * Дизель-электрическая подводная лодка SS 590 «Оясио» ВМС Японии (12)	
--	--

XXI ВЕК: КРИЗИСЫ, КОНФЛИКТЫ, ВОЙНЫ

* Гибралтар (1) * Сьерра-Леоне (2) * Персидский залив (3) * Косово (4) * Гаити (5) * Корея (6) * Йирга (Бадме) (7) * Гвинея-Бисау (8) * Кордильера-дель-Кондор (9) * Западная Сахара (10) * Лесото (11) * Западный берег реки Иордан (12)	
---	--

НА ПОЛИГОНАХ МИРА

* Ударный БЛА «Гарпи» (4) * Экспериментальная стрельба из 127-мм артиллерийской установки Mk 45 эскадренного миноносца DDG 65 «Бенфорд» ВМС США (5) * Управляемая авиационная кассета AGM-154 (6) * Пуск противотанковой управляемой ракеты «Хеллфайр» (7) * Опытная стрельба ПЛУР ASROC VLA (8) * Пуск управляемой ракеты AGM-84E SLAM класса «воздух – земля» (9) * Многоцелевой ракетный комплекс (МПК) ADATS (10) * Противокорабельная ракета RBS-15KA ВМС Швеции (11)	
--	--

ЦВЕТНЫЕ ВКЛЕЙКИ

* Германская 155-мм самоходная гаубица PzH-2000	1
* Итальянский учебно-тренировочный самолет MB-339CD	1
* Чешский легкий боевой самолет L-159	1
* Эскадренный миноносец D614 «Кассард» ВМС Франции	1
* Самолет сил специальных операций AC-130U «Спектр»	2
* Финский плавающий колесный (6 × 6) бронетранспортер ХА-185	2
* Германский грузовой автомобиль повышенной проходимости 32.403 VFAEG семейства URF-90	2
* Корвет P240 «Пlover» типа «Пикок» ВМС Филиппин	2
* Германский средний танк ТН 301	3
* Фрегат F12 «Аукстаитис» (проект 1124М) ВМС Литвы	3
* Новый патрульный корабль P677 «Корморан» ВМС Франции	3
* Средний военно-транспортный самолет C.160D «Трансалл» ВВС ФРГ	3
* Французская опытная колесная (8 × 8) БМП «Векстра»	4
* Эмблемы в ВВС Великобритании	4
* Плавающая мастерская A132 «Дилижанс» ВМС Великобритании	4
* Американский имитатор воздушной цели MILD	5
* Французская колесная (4 × 4) бронированная разведывательная машина «Панар» AML 90	5
* Чешский танк T-72CZ	5
* Штабной десантный корабль «Блю Ридж» ВМС США	5
* Американский ПТРК «Джавелин»	6
* Танкодесантный корабль LST 4001 «Осуми» ВМС Японии	6
* Эскадренный миноносец D643 «Жан де Вьен» типа «Жорж Леги» ВМС Франции	6
* Штурмовики AMX ВВС Италии	6
* Японский эскадренный миноносец DDG176 «Чокай» типа «Конго»	7
* Многоцелевой самолет с вертикальным (укороченным) взлетом и посадкой V-22 «Оспрей»	7
* Американский самолет-разведчик RC-7B ARL	7
* Американская БРЭМ «Геркулес» M88A2	7
* Американская специальная машина M58	8
* Многоцелевой французский тактический истребитель «Мираж-2000-5»	8
* Американский истребитель-штурмовик F/A-18E «Супер Хорнет»	8
* Эмблемы высших военных учебных заведений США	8
* Учебно-боевой самолет с вертикальным взлетом и вертикальной посадкой «Харриер-Т.10» (TAV-8B) ВВС Великобритании	9
* Легкий многоцелевой ручной гранатомет ближнего боя MPIM/SRAW	9
* Безэкипажная самоходная машина-робот тактического назначения TUV	9
* Дизель-электрическая подводная лодка SS-590 «Оясио» ВМС Японии	9
* Универсальный транспорт снабжения A388 «Форт Джордж» ВМС Великобритании	10
* Тактический истребитель J-8-2 (Цзянь-8-2) ВВС Китая	10
* Истребитель-бомбардировщик ВВС Индии Су-30МК	10
* Пятиосный автомобиль PLS для перевозки и обработки военных грузов на поддонах	10
* Американская машина радиационной, химической и биологической разведки M93A1	11
* Эскадренный миноносец D98 «Йорк» проекта 42 ВМС Великобритании	11
* Фрегат FFG340 «Сент Джонс» типа «Галифакс» ВМС Канады	11
* Китайский тактический истребитель F-7М	11
* Испанский учебно-боевой самолет С-101 «Авиаджет»	12
* Итальянский бронетранспортер «Ивеко Пума»	12
* Макет американского основного боевого танка (ОБТ) четвертого поколения	12
* Десантно-вертолетный корабль-док L10 «Феарлесс» ВМС Великобритании	12

ДОРОГИЕ ДРУЗЬЯ!

Уже стало традицией подводить в 12-м – предновогоднем – номере нашего журнала итоги конкурсов «Зарубежный военный кроссворд» и «Проверьте свои знания». Так же, как и прежде, мы не стали выявлять одного победителя, а остальных участников распределять за ним по формальным и, как нам кажется, не всегда объективным признакам. По вашим ответам были определены лучшие участники, которые и составили группу победителей.

* * *

Итак, победителями конкурса знатоков иностранных вооруженных сил «Зарубежный военный кроссворд – 98» стали: **ГУЛЯЕВ К. Н.** (г. Пермь), **КУЛЬШИН А. А.** (г. Симферополь, Украина), **ЛАВРИНЕЦ Б. И.** (Молсовхоз, Алтайский край), **ЛОКТАЕВ А. Н.** (г. Кораблино, Рязанская обл.), **МИХАЙЛОВ М. Н.** (г. Дзержинск, Нижегородская обл.), **САКУН В. В.** (г. Кривой Рог, Украина), **СМИРНОВ Н. В.** (г. Иркутск), **СТРОЕВ Л. М.** (г. Борисоглебск, Воронежская обл.), **ФИРСАНОВ А. В.** (г. Красноармейск, Саратовская обл.), **ХРАМЧИХИН А. А.** (г. Москва), **ШИНКАРЕНКО С. П.** (г. Самара).

Ответы на кроссворд (№ 10, 1998 год)

По горизонтали: 1. Бушлат. 4. Резерв. 7. Зонд. 8. Биак. 10. Дальномер. 14. «Барак». 17. «Хаски». 18. «Шеридан». 19. «Хэгу» («Хоку»). 20. «Тигр». 21. Лафет. 22. Сфера. 23. Киль. 25. «Хоуп». 27. «Пантера». 28. Париж. 29. «Энтак». 33. Катамаран. 37. Лаос. 38. «Дана». 39. «Сафари». 40. Обойма.

По вертикали: 1. Боны. 2. «Лорал». 3. Туль. 4. Рино. 5. Завет. 6. Воин. 7. Зембах. 9. Калибр. 11. «Нажир». 12. Надульник. 13. Картахена. 15. Ветеран. 16. Фанфара. 23. Капрал. 24. «Сторм». 26. «Пукара». 30. «Рамта». 31. «Дардо». 32. «Фокс». 34. «Арми». 35. «Авко». 36. «Мата».

Ответы на кроссворд (№ 11, 1998 год)

По горизонтали: 5. Бригадир. 7. «Хеллфайр». 8. Фланг. 9. «Унимог». 10. Саланг. 11. «Негев». 16. «Гепард». 17. Маузер. 18. «Гризли». 19. «Матоба». 24. Паром. 26. Анкара. 27. Кадена. 28. «Артуа». 29. «Корморан». 30. «Клемансо».

По вертикали: 1. «Браунинг». 2. «Саксон». 3. «Эльзас». 4. «Айлендер». 6. Ролкер. 7. «Хантер». 12. Иприт. 13. Крыло. 14. Наган. 15. Взвод. 18. Гарнизон. 20. Аванпост. 21. Патрон. 22. Допуск. 23. Прибор. 25. Панама.

* * *

Итоги конкурса знатоков иностранного стрелкового оружия «Проверьте свои знания». По всей видимости наш автор (и художник) К. Пилипенко в этом году чрезмерно усложнил задания. Тем не менее три участника конкурса все же дошли до финиша. Лучшие результаты в 1998 году показали: **ВИЛЕНКИН В. С.** (г. С.-Петербург), **ЛАВРИНЕЦ Б. И.** (Молсовхоз, Алтайский край), **САКУН В. В.** (г. Кривой Рог, Украина).

Ответы на задание 10: Ручной пулемет. 1. Мушка – автоматическая винтовка SIG-AM-55 (Швейцария). 2. Ствол – пистолет-пулемет RU-35 (Испания). 3. Сошки – пистолет-пулемет «Томпсон» 1921 года (США). 5. Цевье – автоматическая винтовка M-57 (Швейцария). 6. Приклад – штурмовая винтовка VM-59 Mk3 (Италия). 7. Рукоятка управления огнем, спуск, скоба – пистолет «Бушмен» IDW (Великобритания). 8. Прицел – штурмовая винтовка «Хеккер унд Кох» 33A2 (Германия). 9. Средняя часть ствольной коробки – штурмовая винтовка FN F.A.L. (Нидерланды). 10. Верхняя часть ствольной коробки и магазин – штурмовая винтовка SA88 (Сингапур). 11. Затворная задержка – пистолет «Вальтер» P88 (Германия).

Ответы на задание 11: Пистолет-пулемет. 1. Рукоятка, спуск – штурмовая винтовка FA MAC «Клерон» (Франция). 2. Затвор, корпус – пистолет-пулемет «Мендоса» XM-3 (Мексика). 3. Мушка, компенсатор – штурмовая винтовка LARA FA мод. 03 (Бразилия). 4. Рукоятка переноса – штурмовая винтовка «Коль» (США). 5. Казенник, магазин – пистолет-пулемет 221 IMR (США).

* * *

Мы поздравляем всех участников наших конкурсов, и в первую очередь, конечно, победителей. Приз за победу в 1998 году – подписка на журнал «Зарубежное военное обозрение» на второе полугодие, так как, мы полагаем, что Вы уже подписались на первое полугодие. В связи с этим убедительно просим победителей написать на конверте свой адрес (только в том случае, если он изменился), а также полностью имя и отчество, а мы в свою очередь, сообщим, каким образом Вы будете получать эти журналы.

Большое спасибо за поддержку и участие в конкурсах. Счастья, успехов, здоровья всем вам!

С Новым Годом!

При подготовке материалов в качестве источников использовались следующие иностранные издания: справочники «Джейнс», а также журналы «Авиэйшн уик энд спейс технолоджи», «Арми», «Вертехник», «Джейнс дефенс уикли», «Зольдат унд техник», «Милитэри технолоджи», «Мэритайм дефенс», «НАВИНТ», «НАТО'с сикстин нейшнз», «Сэкай-но кансэн», «Труппенпраксис», «Нэйви ньюс», «Флайт интернэшнл», «Эр форс мэгэзин».

При перепечатке ссылка на «Зарубежное военное обозрение» обязательна.
Рукописи не возвращаются и не рецензируются.

Сдано в набор 19.12.98. Подписано в печать 22.12.98.
Формат 70 x 108 ¹/₁₆. Бумага офсетная. Офсетная печать. Усл. печ. л. 5,6 + 1/4 печ. л. Усл. кр.-отт. 8,9.
Учетно-изд. л. 9,1. Заказ 974. Тираж 5,1 тыс. экз. Цена свободная.

Адрес ордена «Знак почета» типографии газеты «Красная звезда»:
123826, ГСП, Москва, Д-317, Хорошевское шоссе, 38.



117330, г. Москва,
Мосфильмовская ул., д. 35, стр. 1
Тел.: 143-96-50, 143-95-51,
143-96-56
Факс: 937-96-32
E-Mail: military@megabit7.ru

Журналу «Военный парад» – 5 лет!

В 1994 году среди большого количества периодических изданий появился новый журнал – «Военный парад». Его броское название, необычный формат, прекрасное полиграфическое исполнение, а самое главное – уникальность и ценность помещаемой в нем информации сразу же привлекли внимание избалованного журнальным изобилием читателя. Этот журнал стал надежным партнером и помощником для многих отечественных и зарубежных специалистов.

«Военный парад» – единственный российский журнал, дающий исчерпывающую и достоверную информацию о новых системах вооружения и военной техники (В и ВТ), их боевом использовании, новейших технологиях, современной конверсионной продукции, деятельности предприятий ВПК, тенденциях развития международного рынка вооружений, военной реформе и проблемах военной политики России, а также других стран СНГ.

Главное внимание в этом издании уделяется исследованию рынков вооружений, сравнительному анализу отечественного и зарубежного оружия, различным аспектам международного военного и военно-технического сотрудничества, показу возможностей российских систем В и ВТ, освещению вопросов конверсии, технологиям двойного назначения, различным аспектам национальной безопасности России и других стран СНГ, проблемам военного строительства и реформирования армии, боевого использования В и ВТ и их модернизации.

Ежедневно сервер «Военного парада» в INTERNET посещают от 700 до 1000 пользователей. Анализ частоты посещаемости дает возможность определять степень интереса к публикациям по конкретной тематике, а также к тому или иному виду вооружения и военной техники. О внимательном отношении к материалам этого издания, распространяемым через INTERNET, свидетельствуют поступающие по электронной почте запросы относительно содержания некоторых статей.

С мая 1998 года в сервер «Военного парада» введена электронная версия еженедельного иллюстрированного журнала на английском языке RUSSIAN AND CIS AEROSPACE AND ARMS MARKET объемом 25 – 30 полос. Основными темами, которые находят отражение в этом издании, являются: торговля В и ВТ, положение на рынках вооружений в различных регионах мира и позиции ведущих экспортеров, разработка новых обычных видов вооружения и их роль в локальных войнах и конфликтах, военные и гражданские космические программы, международные выставки и конференции по оборонной и аэрокосмической тематике и участие в них России, а также другие.

Авторами публикуемых в журнале материалов являются крупнейшие российские ученые, конструкторы, руководители КБ и НИИ, видные российские государственные деятели, военачальники и специалисты.

По оценкам руководителей министерств, ведомств, предприятий и организаций, «Военный парад» сумел завоевать авторитет среди ученых, в правительственных, военных и деловых кругах большинства стран мира. Он зарекомендовал себя как надежный и солидный источник информации о деятельности предприятий ВПК России и их возможностях, стал эффективным инструментом в налаживании военно-технического сотрудничества.

Все это стало возможным в первую очередь благодаря добросовестному и творческому отношению к делу всех сотрудников журнала, что способствует пропаганде эффективности российского оружия. Тем самым коллектив этого издания подтверждает свою верность большой и светлой идее – служению нашему Отечеству!

Желаем юбилюру – журналу «Военный парад» больших успехов, творческих удач, интересных публикаций. Крепкого вам здоровья и счастья!

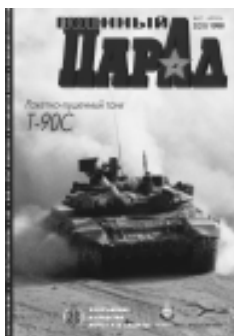

АВАРИЙНОСТЬ В ВОЕННОЙ АВИАЦИИ ЗАРУБЕЖНЫХ СТРАН В 1997 ГОДУ

Дата	Тип летательного аппарата (вид вооруженных сил)	Район (место) происшествия ¹	Число погиб- ших	Обстоятельства или факторы (причины) летного происшествия или инцидента
1	2	3	4	5
Австралия				
9.11	Транспортный самолет ДНС-3 (сухопутные войска)	Маданг, Новая Гвинея ²	(-) ³	Экипаж не справился с управлением при заходе на посадку в сложных метеоусловиях
Австрия				
1.10	Многоцелевой вертолет АВ-212 (военно-воздушные силы) ⁴	(.) ⁵	(-)	Причина не установлена
Ангولا				
2.02	Транспортный самолет С.212	Глангала	37	Столкновение с земной поверхностью
Аргентина				
(.)06	Легкий вертолет SA-315В «Лама»	Икике	(-)	Отказ двигателя
10.12	Штурмовик А-4С	Вилья-Рейнольдс	(-)	Отказ авиационной техники
Афганистан				
17.01	ЛА, предположительно истребитель	(.)	1	Сбит управляемой ракетой класса «земля – воздух»
22.01	ЛА, предположительно самолет	(-)	(.)	Сбит наземными средствами ПВО
12.03	ЛА, предположительно истребитель	(.)	(-)	Сбит управляемой ракетой класса «земля – воздух»
20.04	ЛА, предположительно вертолет	(.)	(.)	Отказ авиационной техники
23.04	ЛА, предположительно транспортный самолет	Кундуз	36	Экипаж не справился с управлением при заходе на посадку в сложных метеоусловиях
6.05	ЛА, предположительно транспортный самолет	(.)	(.)	Причина не установлена
27.05	ЛА, предположительно вертолет	Мазари-Шариф	4	То же
21.08	Транспортный самолет Ан-32	(.)	2	Катастрофа при заходе на посадку
29.10	ЛА, предположительно истребитель	Джелалабад	2	Отказ двигателя при выполнении взлета
Беларусь				
19.05	Истребитель-бомбардировщик Су-17	Барановичи	1	Пожар в воздухе
Бельгия				
29.04	Тактический истребитель F-16А	Германия	(-)	Отказ системы управления самолетом
7.05	Учебно-тренировочный самолет SF-260МВ	Бьевэхам	(-)	Авария при выполнении посадки
Болгария				
28.01	Истребитель МиГ-21	Добрич	(-)	Столкновение со стаей птиц
Бразилия				
6.06	Тактический истребитель AMX	Сан-Жозе-дус- Кампус	1	Катастрофа при выполнении испытательного полета
15.06	Легкий штурмовик MB-326GB	Барбасена	(-)	Причина не установлена
21.06	Легкий штурмовик Т-27	Кампу-Гранди	2	Катастрофа при выполнении взлета
23.07	Военно-транспортный самолет С.95А	Гуаратингета	4	Отказ системы управления
Великобритания				
9.01	Тактический истребитель «Харриер-GR.7»	Лаарбрух, Германия	(-)	Отказ авиатехники при выполнении взлета
14.02	Транспортно-десантный вертолет «Газель» (сухопутные войска)	Миддл-Уоллор	(-)	Грубая посадка
15.02	Транспортно-десантный вертолет «Пума»	Ашпринг, Германия	1	Причина не установлена
25.02	Противолодочный вертолет «Линкс» (ВМС)	Ла-Манш	(-)	Столкнулся с водной поверхностью при выполнении поисково-спасательных работ
8.04	Штурмовик «Хок»	Боскомб-Даун	(-)	Авария при выполнении взлета
19.05	Тактический истребитель «Харриер-GR.7»	Уиттеринг	(-)	Авария при выполнении посадки
3.06	Тактический истребитель «Харриер-GR.7»	(.)	1	Столкновение со стаей птиц
21.07	Учебно-тренировочный самолет «Буллдог»	Манчестер	2	Катастрофа при выполнении посадки
28.09	Транспортно-десантный вертолет «Газель» (сухопутные войска)	Карлисл	(-)	Грубая посадка

1	2	3	4	5
31.10	Тактический истребитель «Харриер-GR.7»	Уиттеринг	(-)	(.)
25.11	Тактический истребитель «Харриер-GR.7»	Северное море	(-)	Столкновение с водной поверхностью (пилот катапультировался)
Гана				
7.05	Легкий штурмовик MB.326K	Аккра	1	Катастрофа при выполнении посадки
Греция				
19.02	Транспортно-десантный вертолет АВ-205А	Афины	(-)	Обрыв хвостового винта в момент отрыва от земли
28.07	Тактический истребитель «Мираж-2000С»	Эгейское море	1	Причина не установлена
23.09	Тактический истребитель F-16С	То же	1	То же
30.09	Тактический истребитель «Мираж-2000»	Скайрос	1	Катастрофа при выполнении захода на посадку
20.12	Тактический транспортный самолет С-130Н	(.)	5	(.)
Дания				
14.06	Противолодочный вертолет «Линкс» (ВМС)	Горяжжа, Польша	(-)	Причина не установлена
Заир				
27.03	Ударный вертолет Ми-24	Гбадолите	(.)	Столкновение с линией электропередач
Зимбабве				
6.06	ЛА, предположительно учебно-тренировочный самолет	Гверу	7	Причина не установлена
Израиль				
19.01	Тактический истребитель F-15D	Райвайвим	(-)	Столкновение со стаей птиц
4.02	Транспортно-десантный вертолет СН-53 (два вертолета)	Шир-Висхаф	73	Столкновение в воздухе при выполнении полета ночью
7.09	Тактический истребитель F-16В	Пустыня Негев	(-)	Столкновение со стаей птиц
Индия				
21.01	Истребитель МиГ-29	Пьюн	1	Катастрофа при выполнении посадки
29.01	Истребитель МиГ-21	Химачал-Прадеш	(-)	Причина не установлена
10.03	Истребитель МиГ-23	Лудхияна	(-)	Пожар в воздухе
9.06	Истребитель МиГ-21	(.)	(-)	Столкновение со стаей птиц в воздухе
25.06	Истребитель МиГ-21 (два самолета)	Ассам	2	Столкновение в воздухе
7.07	Многоцелевой вертолет «Четак» (SA-316А) (сухопутные войска)	Кохима	3	Экипаж не справился с управлением
30.09	ЛА, предположительно учебно-тренировочный самолет	Гоа	2	Столкновение с водной поверхностью
1.10	Штурмовик «Си Харриер» FRS.Mk1 (ВМС)	Индийский океан	1	Отказ авиационной техники
9.10	ЛА, предположительно истребитель	(.)	(-)	Причина не установлена
10.11	Истребитель-бомбардировщик МиГ-27	(.)	(-)	То же
14.11	Транспортный вертолет Ми-8	Тананг	4	—»—
15.11	ЛА, предположительно вертолет (сухопутные войска)	Аруначал-Прадеш	3	—»—
14.12	Многоцелевой вертолет «Читах» (AS-332А)	Джегвала-Райхастан	6	Экипаж не справился с управлением при выполнении полета в сложных метеоусловиях
Индонезия				
24.02	ЛА, предположительно учебно-тренировочный самолет	Джюкьякарта	1	Причина не установлена
11.03	Тактический истребитель F-16А	Халим	1	Катастрофа при выполнении захода на посадку
21.03	Легкий штурмовик «Хок» (два самолета)	Пеханбару	(.)	Столкновение в воздухе
8.10	Многоцелевой вертолет ВО-105С (полиция)	Суматра	3	Столкновение с землей
Иордания				
26.07	Учебно-тренировочный самолет EA-300	Остенде, Бельгия	(-)	Экипаж на справился с управлением. Девять человек погибли на земле
Иран				
3.03	Транспортный самолет «Фалкон-20»	Ардебиль	4	Экипаж не справился с управлением при полете в сложных метеоусловиях
14.03	Тактический транспортный самолет С-130НГ	Дизфуль	86	Отказ системы управления
25.05	Тактический истребитель F-7М	Бехбехан	(-)	Причина не установлена

1	2	3	4	5
Испания				
24.01	Учебно-тренировочный самолет «Бонанза» (два самолета)	Гитафе	2	Столкновение в воздухе
(.)02	«Бич Барон» (два самолета)	Гитафе	2	То же
12.06	Тактический истребитель «Мираж-F.1CE»	Малмиди, Бельгия	(-)	Причина не установлена
4.07	Многоцелевой вертолет УН-1Н (сухопутные войска)	Ла-Родеос	1	Экипаж не справился с управлением при полете в сложных метеоусловиях
31.10	Штурмовик С.101	(.)	(-)	Причина не установлена
Италия				
28.01	Тактический истребитель F-104	Залив Таранто	(-)	Причина не установлена
5.03	Многоцелевой вертолет Хьюз 500Е	Добаццо	(.)	(-)
15.04	Тактический истребитель F-104ASA	Средиземное море	1	Причина не установлена
24.04	Тактический истребитель TF-104G	Гроссито	(-)	Авария при выполнении посадки
26.05	Транспортно-десантный вертолет АВ-212ASW (ВМС)	Средиземное море	1	Столкновение с кораблем
6.08	Многоцелевой вертолет АВ-205А (сухопутные войска)	Ливан	6	Катастрофа при выполнении взлета
9.08	Транспортный самолет S.208М	Рим	1	Причина не установлена
17.11	Учебно-боевой самолет МВ-339А	Генуя	2	Экипаж не справился с управлением при полете в сложных метеоусловиях
Камбоджа				
9.02	Транспортный вертолет Ми-8	Анулунг-Венг	(.)	Подожен на земле повстанцами
25.12	Транспортный самолет Ан-24	Кохконг	(-)	Подрыв на mine во время руления
12.12	Учебно-тренировочный самолет L-39	Южнее г. Пномпень	1	Причина не установлена
Канада				
13.01	Транспортно-десантный вертолет CH-113А	(.)	(-)	Причина не установлена
Катар				
17.03	Многоцелевой вертолет SA-342	Доха	2	Экипаж не справился с управлением при выполнении полета ночью
Кения				
26.09	Легкий штурмовик Т.Мк.51	Истинг	2	Отказ системы управления
Колумбия				
(.)02	Многоцелевой вертолет УН-6А	Кундинамарка	2	Причина не установлена
26.03	Многоцелевой вертолет УН-1Н (национальная полиция)	Марикута	2	Отказ системы управления
7.04	Тактический истребитель «Мираж-5»	Трес-Эскинас	(-)	Сбит повстанцами
6.07	Транспортный вертолет Ми-17 (сухопутные войска)	Саравена	25	Сбит огнем наземной ПВО
29.08	Транспортный самолет РС-6	Пуэрто-Инирида	9	Катастрофа при выполнении захода на посадку
3.09	Многоцелевой вертолет УН-1Н (национальная полиция)	(.)	(-)	Сбит огнем наземных средств
22.12	Многоцелевой вертолет УН-1Н	(.)	7	(.)
Литва				
24.07	Транспортный вертолет Ми-8	Зокняй	(-)	Отказ системы управления вертолетом
Малайзия				
18.03	Транспортный вертолет S-61А (два вертолета)	Сабах	11	Столкновение в воздухе
Мали				
15.03	Транспортный самолет DC-3	(.)	(.)	Столкновение с гражданским воздушным судном
Мексика				
3.01	ЛА, предположительно вертолет	Санта-Елена	3	Отказ авиационной техники
Монголия				
10.06	Транспортный самолет Y-12	Мандалгоби	7	Катастрофа при выполнении посадки
Непал				
21.05	Многоцелевой вертолет AS-350В (сухопутные войска)	Эверест	(-)	Отказ системы управления
Нигер				
16.04	Тактический транспортный самолет С-130Н	(.)	14	Пожар в двигателе

1	2	3	4	5
Нигерия				
24.02	Транспортный самолет Do-228	Кадуна	(.)	Катастрофа при заходе на посадку
12.09	Транспортный самолет Do-228	Нгуру	(.)	Авария при выполнении взлета
25.11	ЛА, предположительно учебно-тренировочный самолет	(.)	1	Причина не установлена
Норвегия				
24.04	Тактический истребитель F-16A	(.)	(.)	Столкновение с линией электропередач
ОАЭ				
15.10	Тактический транспортный самолет C-130H	Ньюфаундленд, Канада	(.)	Отказ двух двигателей в полете. Экипаж произвел аварийную посадку на шоссе
Пакистан				
24.04	ЛА, предположительно истребитель	Масрур	(-)	Авария при выполнении взлета
7.09	Истребитель F-7P	Мианвали	(-)	Причина не установлена
21.11	Истребитель F-6	Саранан	1	То же
Панама				
25.11	Многоцелевой вертолет УН-1Н (полиция)	Ла-Пальма, Панама	7	Столкновение с верхушками деревьев
Перу				
30.03	Многоцелевой вертолет УН-1Н	Рокью	2	Причина не установлена
30.05	Многоцелевой вертолет УН-1Н (национальная полиция)	То же	2	То же
Польша				
12.03	Многоцелевой вертолет W-3RM (ВМС)	Балтийское море	4	Причина не установлена
21.04	Вертолет Ми-2 (сухопутные войска)	Глодово	2	То же
10.06	Учебно-тренировочный самолет TS-11 «Искра»	Бяла-Подляска	2	Экипаж не справился с управлением
10.07	Ударный вертолет Ми-24	Гроник	(-)	Причина не установлена
21.10	Истребитель МиГ-21 (ВМС)	Груня	2	Катастрофа при выполнении взлета
Республика Корея				
6.02	Многоцелевой вертолет УН-60P (сухопутные войска)	Йонгшон	4	Экипаж не справился с управлением
21.03	Многоцелевой вертолет УН-60P (сухопутные войска)	Йонджин	2	То же
24.04	Транспортный вертолет Хьюз 500MD (сухопутные войска)	Йангхон	2	Причина не установлена
6.08	Тактический истребитель F-16C	(-)	(-)	Отказ двигателя
18.09	Тактический истребитель F-16C	Сосан	(-)	То же
30.09	Тактический истребитель F-5 (два самолета)	(-)	(.)	Столкновение в воздухе тактических истребителей F-5E и F-5F
Республика Сербия				
14.08	Штурмовик «Орао-1» (IAR-93)	(.)	(-)	Отказ авиационной техники в полете
Румыния				
22.05	Истребитель МиГ-21	Севернее Мойнесте	(-)	Причина не установлена
11.06	Штурмовик L-39ZA	Тимишоара	2	То же
9.07	Штурмовик IAR-93	Крайова	16	Взрыв при подвеске авиабомбы
10.12	Учебно-боевой самолет МиГ-21У	Бухарест	(-)	Некондиционное топливо
Саудовская Аравия				
8.12	Тактический истребитель «Торнадо»	(.)	(-)	Причина не установлена
Судан				
17.03	ЛА, предположительно вертолет	Джубал Муса	(.)	Сбит силами мятежных формирований
20.03	Транспортный самолет Ан-24	Джуба	4	Катастрофа при выполнении захода на посадку при одном работающем двигателе
9.12	Истребитель МиГ-21	Южный Судан	(.)	Сбит огнем наземных средств ПВО
США				
7.01	Тактический истребитель F-16A	Оз. Верхнее	1	Причина не установлена
8.01	Противолодочный вертолет SH-60B (ВМС)	Аденский залив	(-)	То же
10.01	Тактический истребитель F-15C	Эглин, штат Флорида	(-)	Прерванный взлет

1	2	3	4	5
28.01	Тактический истребитель F-16C	Штат Аризона	(-)	(.)
31.01	Многоцелевой вертолет UH-1H (сухопутные войска)	Самсон, штат Алабама	3	Причина не установлена. Полет выполнялся ночью
4.02	Тактический истребитель F-16D	Штат Юта	(-)	Отказ двигателя
5.02	Палубный противолодочный самолет S-3 (ВМС)	Средиземное море	4	Причина не установлена
5.02	Многоцелевой вертолет OH-58C (сухопутные войска)	Штат Колорадо	(-)	Поврежден при посадке
7.02	Многоцелевой вертолет UH-1B (сухопутные войска)	Самсон, штат Алабама	3	Экипаж не справился с управлением при заходе на посадку ночью
9.02	Истребитель-штурмовик F/A-18D (морская пехота)	Республика Корея	2	Причина не установлена
18.02	Штурмовик AV-8B (морская пехота)	(.)	(-)	Авария при выполнении посадки
27.02	Учебно-тренировочный самолет T-34C (ВМС)	Эль-Торо, штат Калифорния	2	Причина не установлена
1.03	Многоцелевой вертолет UH-1V (сухопутные войска)	Штат Индиана	1	Экипаж не справился с управлением при заходе на посадку
1.03	Ударный вертолет AH-64 (сухопутные войска)	(.)	(-)	Столкновение с линией электропередач
13.03	Многоцелевой вертолет HH-60H (ВМС)	Атлантический океан	4	Причина не установлена
19.03	Тактический истребитель F-16 (два самолета)	Майями	(-)	Столкновение в воздухе истребителей F-16C и F-16D
28.03	Штурмовик A-10A	Уиллоу-Гров	(.)	Авария при заходе на посадку
1.04	Тактический транспортный самолет C-130H	Гондурас	3	Посадка с большим перелетом, выкатывание за пределы ВПП. Самолет сгорел
1.04	Ударный вертолет AH-64A (сухопутные войска)	(.)	(-)	Причина не установлена
2.04	Штурмовик A-10A	Штат Колорадо	1	Самоубийство пилота
11.04	Транспортно-десантный вертолет CH-47D (сухопутные войска)	Штат Техас	(-)	Отказ авиационной техники
15.04	Учебно-боевой самолет T-45A (ВМС)	То же	(-)	Авария при выполнении посадки
16.04	Разведывательный самолет RC-12M (сухопутные войска)	(.)	2	Причина не установлена
17.04	Штурмовик A-10A	Саванна, штат Джорджия	(-)	Столкновение с радиомачтой
19.04	Транспортно-десантный вертолет UH-46D (ВМС)	Гавайи	4	Отказ двигателя
21.04	Тактический истребитель F-16C	Пирсон, штат Джорджия	(-)	То же
(.)05	Многоцелевой вертолет TH-57 (ВМС)	(.)	(.)	Причина не установлена
2.05	Многоцелевой вертолет UH-1H (сухопутные войска)	Гранд-Рэпидс, штат Мичиган	3	То же
10.05	Транспортно-десантный вертолет CH-46E	Калифорнийский залив	4	Упал в море после взлета с авианосца
12.05	Тактический истребитель F-16	Штат Нью-Мексико	(-)	Причина не установлена
20.05	Многоцелевой вертолет OH-58D (сухопутные войска)	Бомонт, штат Южная Каролина	1	Экипаж не справился с управлением при заходе на посадку
23.05	Боевой вертолет AH-1W (морская пехота)	Авиабазы Даллас	2	Катастрофа при посадке
27.05	Штурмовик A-10A	Гила-Бенд, штат Аризона	1	Причина не установлена
8.06	Разведывательный вертолет HH-65A «Дельфин» (морская пехота)	Калифорнийский залив	4	То же
10.06	Многоцелевой вертолет UH-1H (сухопутные войска)	Форт-Ирвин, штат Калифорния	(.)	—, —
19.06	Многоцелевой вертолет OH-58 (сухопутные войска)	Штат Айдахо	2	—, —
20.06	Тактический истребитель F-16	Штат Калифорния	(-)	—, —
25.06	Учебно-тренировочный самолет T-3A	Колорадо, штат Спрингс	2	—, —

1	2	3	4	5
8.07	Многоцелевой вертолет UH-60L (сухопутные войска)	Файтвилл, штат Северная Каролина	8	Причина не установлена
11.07	Тактический истребитель F-15E	Сеймур-Джонсон	(-)	То же
28.07	Ударный вертолет AH-1W (морская пехота)	Онстон-Бэй, штат Северная Каролина	2	—”—
11.08	Штурмовик AV-8B (морская пехота)	Юма, штат Аризона	(-)	—”—
16.08	Противолодочный вертолет SH-60B (ВМС)	Аравийский залив	(-)	—”—
22.08	Тактический истребитель F-16B	Мексиканский залив	(-)	—”—
31.08	Тактический истребитель F-14 (ВМС)	У берегов Японии	(-)	—”—
13.09	Стратегический военно-транспортный самолет C-141B	Южная Атлантика	9	Столкновение в воздухе с транспортным самолетом Ту-154М ВВС ФРГ
14.09	Тактический истребитель F-117A	Балтимор, штат Мэриленд	(-)	Авария на авиашоу из-за обрыва закрылка. Некачественная подготовка авиатехники к полету
14.09	Истребитель-штурмовик F/A-18C (ВМС)	Рэйсат, Оман	1	Потеря пространственной ориентировки пилотом
15.09	Истребитель-штурмовик F/A-18D (морская пехота)	О. Сидар, штат Северная Каролина	2	Экипаж не справился с управлением при выполнении полета ночью
16.09	Тактический истребитель F-16 (два самолета)	Атлантический океан	(-)	Авария из-за столкновения ночью в воздухе с истребителем F-16, пилот которого совершил посадку в аэропорту Атлантик-Сити
19.09	Стратегический бомбардировщик B-1B	Полигон «Пуодер Ривз», штат Миссури	4	Ошибка экипажа при работе с оборудованием кабины
23.09	Базовый патрульный самолет P-3C (ВМС)	Суда-Бэй, Греция	(-)	Пожар при выполнении посадки
2.10	Тактический истребитель F-14 (ВМС)	Атлантический океан	1	Причина не установлена
12.10	Ударный вертолет AH-1F (сухопутные войска)	Форт-Ирвин, штат Калифорния	(-)	То же
16.10	Штурмовик AV-8B (морская пехота)	(.)		Отказ двигателя
22.10	Учебно-тренировочный самолет T-38A	Эдвардс	(-)	Столкновение в воздухе с истребителем F-16
5.11	Ударный вертолет AH-64A (сухопутные войска)	(.)	(-)	Пожар в воздухе
6.11	Тактический истребитель F-16C	(.)	(-)	Причина не установлена
24.11	Тактический истребитель F-15C	Атлантический океан	(-)	То же
3.12	Ударный вертолет AH-64 (сухопутные войска)	Будинген, Германия	(-)	При выполнении полета на малой высоте задел верхушки деревьев
4.12	Ударный вертолет AH-64 (сухопутные войска)	Сан-Саба, штат Техас	2	Причина не установлена
11.12	Учебно-боевой самолет T-45A (ВМС)	Атлантический океан	(-)	Авария при посадке на авианосец
Таиланд				
19.03	Многоцелевой вертолет AB-212 (ВМС)	Схинбури	(-)	Авария во время посадки
3.04	Многоцелевой вертолет S-76B (ВМС)	Бангкок	(-)	Авария при выполнении посадки
28.08	Многоцелевой вертолет Белл 206B (сухопутные войска)	Канилей	(.)	Авария при выполнении полета в сложных метеоусловиях
16.09	Учебно-тренировочный самолет L-39	Кнорат	1	Отказ двигателя
19.09	Многоцелевой вертолет AS-332L	Наратхиват	14	Катастрофа при выполнении взлета
Тайвань				
22.01	Тактический истребитель F-5E	Тайнан	(.)	Поражен огнем наземных средств ПВО
21.05	Учебно-тренировочный самолет T-34C	Кангснан	2	Причина не установлена
27.06	Штурмовик AT-3A	Стиан	1	Ошибка летчика в технике пилотирования
10.10	Тактический транспортный самолет C-130H	Сангснан	5	Катастрофа при выполнении захода на посадку в сложных метеоусловиях
Турция				
25.02	Тактический истребитель F-4E	Кони	2	Катастрофа при выполнении взлета
19.03	Учебно-тренировочный самолет T-37C	Измир	(-)	Причина не установлена
(.)05	Многоцелевой вертолет AS-532UL (сухопутные войска)	(.)	1	Сбит огнем наземных средств ПВО
8.05	Учебно-тренировочный самолет T-37C	Акхисор	2	Катастрофа при выполнении захода на посадку

1	2	3	4	5
19.05	Ударный вертолет AH-1W (сухопутные войска)	Северный Ирак	2	Сбит огнем наземных средств ПВО
4.06	Многоцелевой вертолет AS-532UL (сухопутные войска)	Запо, Ирак	1	То же
16.07	Учебно-тренировочный самолет T-37C	Кусадаси	(-)	Причина не установлена
16.07	ЛА, предположительно вертолет (ВМС)	Эгейское море	7	То же
25.07	Тактический истребитель F-16C	(.)	(-)	—»—
13.08	Тактический истребитель F-4E	Тулу	(.)	Отказ силовой установки
13.08	Многоцелевой вертолет UH-1H	То же	(-)	Поврежден на стоянке самолетом F-4E, выполнявшим аварийную посадку
14.09	Транспортный вертолет S-70A (полиция)	Гивас	10	Столкновение с линией электропередач
26.09	Тактический истребитель NF-5A	Бндиси, Италия	(-)	Поврежден при выполнении посадки
20.10	Учебно-тренировочный самолет T-37C	Тунсели	(-)	Причина не установлена
5.11	Тактический истребитель F-4E	Кони	(-)	Аварийная ситуация в момент отрыва самолета от ВПП при выполнении взлета
12.11	Тактический истребитель F-4E	Адьяман	(-)	Причина не установлена
Уганда				
4.08	ЛА, предположительно вертолет	Кампала	(-)	Отказ авиационной техники
Украина				
13.08	Учебно-тренировочный самолет L-29	Умань	2	Причина не установлена
17.09	Транспортный вертолет Ми-8	Бгойно, Босния и Герцеговина	12	Экипаж не справился с управлением в сложной воздушной обстановке
Филиппины				
6.01	Тактический истребитель F-5A	Баса	1	Причина не установлена (погиб один человек на земле)
1.02	Транспортный самолет «Цесна Ситэйшн»	Минданао	2	Причина не установлена
31.03	Разведывательный самолет OV-10A «Бронко»	Давао	(-)	Отказ одного из двигателей в полете
1.04	Разведывательный самолет OV-1 «Мохаук»	То же	(-)	Причина не установлена
10.07	ЛА, предположительно вертолет	Замбоанга	(-)	Авария при выполнении посадки
16.07	Многоцелевой вертолет UH-1H	(.)	(-)	Причина не установлена
Франция				
30.01	Тактический истребитель «Мираж-2000D»	Нанси-Оскей	(-)	Поврежден при выполнении посадки
12.02	Учебно-тренировочный самолет EMB-312	(.)	(-)	Причина не установлена
7.04	Тактический истребитель «Мираж-2000N» (два самолета)	Средиземное море	(-)	Столкновение в воздухе
24.05	Разведывательный самолет «Этандар-4R» (ВМС)	(.)	(.)	Причина не установлена
11.06	Тактический истребитель «Крусейдер» F-8E (ВМС)	Лэндивис	(-)	Грубая посадка
14.11	Учебно-тренировочный самолет EMB-312	Пайлобтер	(-)	Причина не установлена
15.11	Транспортный вертолет SA-316B «Алуэтт-3» (полиция)	(.)	2	Столкновение с линией электропередач
5.12	Разведывательный самолет «Этандар-4R» (ВМС)	(.)	(-)	Причина не установлена
ФРГ				
25.03	Многоцелевой вертолет BO-105 (сухопутные войска)	(.)	2	Причина не установлена
10.06	Тактический истребитель «Торнадо»	Штат Нью-Мексико, США	(-)	То же
13.09	Транспортный самолет Ту-154М	Южная Атлантика	24	Столкновение в воздухе с американским стратегическим транспортным самолетом С-141
Чили				
20.10	Многоцелевой вертолет UH-1H	Сан-Пингндо	(-)	Отказ силовой установки
24.10	Штурмовик AV-8B	Территориальные воды	(-)	Причина не установлена
Швейцария				
20.03	Учебно-боевой самолет «Мираж-3BS»	Пайерн	1	Причина не установлена

1	2	3	4	5
9.11	Самолет связи PC-6B	Болтиген	5	Экипаж не справился с управлением при заходе на посадку
Шри-Ланка				
19.01	Транспортный самолет Y-12	Манарский залив	(.)	Причина не установлена
21.01	Тактический истребитель «Кфир-С2»	(.)	(-)	Аварийное покидание самолета сразу после взлета
21.02	Транспортный самолет Ан-32В	Ратманала	4	Повреждение хвостового оперения. При выполнении аварийной посадки не вышло шасси
15.03	Штурмовик IA-58	(.)	(-)	Авария при выполнении учебного полета ночью
19.03	Ударный вертолет Ми-24D	Муллаитву	8	Причина не установлена
21.04	Транспортный самолет Ан-32	Ратманала	(-)	Грубая посадка с опережением на носовую стойку
14.06	Учебно-тренировочный самолет SF-260	Анадапахура	1	Отказ силовой установки
10.11	Ударный вертолет Ми-24	Кокилай	2	Сбит огнем наземных средств
25.11	Многоцелевой вертолет АВ-212	(.)	4	При выполнении полета ночью экипаж не справился с управлением
ЮАР				
3.02	Учебно-тренировочный самолет PC-7	Лангенбаанвег	(-)	Причина не установлена
17.05	Легкий транспортный самолет «Цессна Караван»	Ватерклоф	(.)	То же
22.05	Многоцелевой вертолет «Алуэтт-3»	Нейтспруйт	(-)	Ошибка экипажа при выполнении посадки
28.07	Штурмовик МВ-326	Блумфонтейн	(-)	Причина не установлена
1.09	ЛА, предположительно самолет	Авиабазы Льюис-Тричард	(-)	То же
Югославия (Союзная Республика)				
(.)10	Учебно-боевой самолет J-1	Подгонца	(-)	Причина не установлена
Япония				
13.01	Многоцелевой вертолет OH-6D (сухопутные войска)	Тогичи	2	То же
4.07	Тактический истребитель F-4E	Кюсю	(-)	—''—
21.08	Многоцелевой вертолет OH-6D (сухопутные войска)	Рюйгасаки	2	Столкновение в воздухе с гражданским воздушным судном

«Зарубежное военное обозрение» № 12. 1991

¹ В связи с отсутствием информации о точных координатах мест происшествий в графе 3 указаны названия авиабаз, аэропортов, населенных пунктов, провинций или штатов.

² Если в колонке не указана страна, то инцидент произошел на национальной территории.

³ Тире в скобках означает, что погибших нет.

⁴ Далее по всей колонке принадлежность к ВВС не указывается, но имеется в виду.

⁵ Точка в скобках означает, что данных нет.



ПРОХОДИТ ИСПЫТАНИЕ испанская 155-мм гаубица 155/52 APU (Auxiliary Power Unit) SBT-1, созданная национальной компанией «Санта Барбара». Это орудие оснащено двигателем и может самостоятельно перемещаться на короткие расстояния. Гаубица имеет следующие тактико-технические характеристики: калибр 155 мм, длина ствола 52 калибра (8,12 м), максимальная дальность стрельбы обычным боеприпасом 31,7 км, а специальным – до 41 км; углы наведения по вертикали $+72^{\circ}/-5^{\circ}$, по горизонтали – 30° влево и 40° вправо, вес 12 700 кг; длина при транспортировке 10,8 м, а в го-

товности к ведению огня – 2,7 м; максимальная скорость буксирования по шоссе 90 км/ч, по проселочным дорогам – 50 км/ч, при помощи своего двигателя скорость передвижения по шоссе 18 км/ч, по бездорожью – до 15 км/ч.

ШВЕДСКАЯ ФИРМА SAAB с 1994 года ведет разработку усовершенствованного варианта авиационной ПКР RBS-15F. Новая модификация, получившая обозначение Mk 3 отличается от предыдущей Mk 2 увеличенной дальностью пуска, улучшенными показателями маневренности, возможностью подлета к цели на более низкой высоте, меньшей стоимостью жизненного цикла, а также способностью поражать как надводные, так и наземные цели. При ее наведении на цель предполагается использование линии передачи данных и коррекции от космической радионавигационной системы NAVSTAR. По внешнему виду ракета RBS-15F Mk 3 отличается от модификации Mk 2 незначительными изменениями в носовой части и конструкцией воздухозаборника. Предполагается, что на УР будет установлена новая ЭВМ, цифровой автопилот, а также высотомер, адаптивный к волнению водной поверхности. Использование более современного оборудования привело к уменьшению объема отсека управления ракеты. Это позволило разместить на ее борту дополнительные запасы топлива, что обеспечивает максимальную дальность полета около 200 км. В качестве носителей УР RBS-15F Mk 3 предполагается использовать тактические истребители ВВС Швеции AJ-37 «Вигген» и JAS-39 «Грипен».



ПЕРЕДАН ВМС ДАНИИ новый тральщик – искатель мин MSF1, первый в серии из четырех типа MRD STOR. Несмотря на то, что тральщик предназначен для проведения противоминных операций на мелководье и на небольшом удалении от побережья в режиме телеуправления с борта корвета типа «Флювекискен», по своим мореходным качествам, как считают зарубежные специалисты, он превосходит стоящие на вооружении противоминные катера типа MRD1.

Новый тральщик имеет водоизмещение 125 т при длине формованного из стеклопластика корпуса 26,5 м. Два дизеля мощностью 500 л. с. позволяют развивать максимальную скорость 12 уз и проводить поиск мин на скорости до 10 уз. Катер оборудован буксируемой гидроакустической станцией бокового обзора TSM 2054, а также подводным противоминным аппаратом «Дабл Игл». Благодаря такому оборудованию они способны самостоятельно проводить противоминные операции, при этом управление осуществляется командой из трех-четырёх человек.

«Зарубежное военное обозрение» -



актуальность публикаций,



	Январь	Февраль	Март
ПН	4 11 18 25	1 8 15 22	1 8 15 22 29
ВТ	5 12 19 26	2 9 16 23	2 9 16 23 30
СР	6 13 20 27	3 10 17 24	3 10 17 24 31
ЧТ	7 14 21 28	4 11 18 25	4 11 18 25
ПТ	1 8 15 22 29	5 12 19 26	5 12 19 26
СБ	2 9 16 23 30	6 13 20 27	6 13 20 27
ВС	3 10 17 24 31	7 14 21 28	7 14 21 28



	Апрель	Май	Июнь
ПН	5 12 19 26	3 10 17 24 31	7 14 21 28
ВТ	6 13 20 27	4 11 18 25	1 8 15 22 29
СР	7 14 21 28	5 12 19 26	2 9 16 23 30
ЧТ	1 8 15 22 29	6 13 20 27	3 10 17 24
ПТ	2 9 16 23 30	7 14 21 28	4 11 18 25
СБ	3 10 17 24	1 8 15 22 29	5 12 19 26
ВС	4 11 18 25	2 9 16 23 30	6 13 20 27

оперативность сообщений,



	Июль	Август	Сентябрь
ПН	5 12 19 26	2 9 16 23 30	6 13 20 27
ВТ	6 13 20 27	3 10 17 24 31	7 14 21 28
СР	7 14 21 28	4 11 18 25	1 8 15 22 29
ЧТ	1 8 15 22 29	5 12 19 26	2 9 16 23 30
ПТ	2 9 16 23 30	6 13 20 27	3 10 17 24
СБ	3 10 17 24 31	7 14 21 28	4 11 18 25
ВС	4 11 18 25	1 8 15 22 29	5 12 19 26



	Октябрь	Ноябрь	Декабрь
ПН	4 11 18 25	1 8 15 22 29	6 13 20 27
ВТ	5 12 19 26	2 9 16 23 30	7 14 21 28
СР	6 13 20 27	3 10 17 24	1 8 15 22 29
ЧТ	7 14 21 28	4 11 18 25	2 9 16 23 30
ПТ	1 8 15 22 29	5 12 19 26	3 10 17 24 31
СБ	2 9 16 23 30	6 13 20 27	4 11 18 25
ВС	3 10 17 24 31	7 14 21 28	5 12 19 26

достоверность информации,



профессиональный взгляд

В номере:
 * Основные боевые танки
 * Перспективы развития
 * Справочные данные.

Дальневосточное отделение